

morphyrichards®

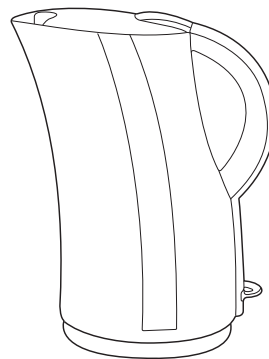

'Complements' jug kettle

Please read and keep these instructions

GB

Konvice "Complements"

Přečtěte si tyto pokyny a uschovejte je

CZ



KT43596MCZ

www.morphyrichards.com

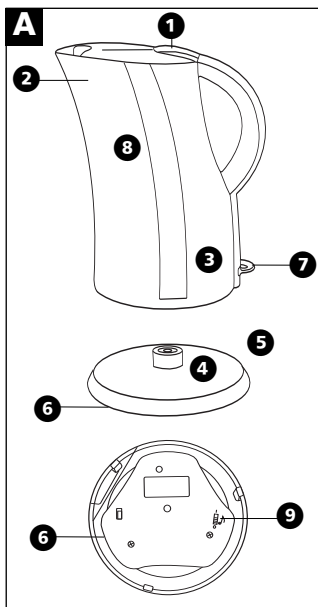

Getting the best from your new kettle...

- Empty the water out of the kettle after first boiling**
 To clean away any deposits that are left in the kettle after the manufacturing process.
- Descale as appropriate for the hardness of the water in your area**
 It is important to descale as the performance of the kettle and auto switch-off will be impaired.
- Safety first**
 Always pour water slowly and carefully to prevent the splashing of scalding water.
- Fast boil kettles perform differently**
 If your kettle is a fast boil model, it may sound louder during boiling and switch off suddenly with no after-noise - this is normal.

Important safety instructions

The use of any electrical appliance requires the following common sense safety rules.

Primarily there is danger of injury or death and secondly the danger of damage to the appliance. These are indicated in the text by the following two conventions:

WARNING: Danger to the person!

IMPORTANT: Damage to the appliance! In addition we offer the following safety advice.

Location

- Always locate your kettle away from the edge of the worktop.
- Ensure that the kettle is used on a firm, flat surface.
- Do not use the kettle outdoors or in a bathroom.
- WARNING: Do not place the kettle onto a metal tray or metal surface whilst in use.**

Children

- This appliance is not intended to be used by young children or infirm persons without supervision.
- Young children should be supervised to ensure they do not play with the appliance.
- Children do not understand the dangers associated with operating electrical appliances.
- Teach children to be aware of dangers in the kitchen, warn them of the dangers of reaching up to areas where they cannot see properly or should not be reaching.

Mains lead

- The mains lead should reach from the socket to the base unit without straining the connections. Reduce the length of the lead by storing the excess in the cord storage facility in the base unit.

- Do not let the mains lead hang over the edge of the worktop where a child could reach it.
- Do not let the lead run across an open space e.g. between a low socket and table.
- Do not let the lead run across a cooker or toaster or other hot area which might damage the cable.
- Do not place the kettle where the mains lead could fall into a sink.

Your safety

- If the kettle is overfilled water may be ejected.
- Do not remove or open the lid while water is boiling.
- This Cordless Kettle is to be used only with the stand provided.
- Appliance must not be immersed.
- Always pour hot water slowly and carefully without tipping the kettle too fast to prevent splashing and spillage.
- Extreme caution must be used when moving a kettle containing hot water.
- Do not touch hot surfaces. Use handles or knobs.
- Always close the lid securely, otherwise the kettle may not switch off automatically and may spit out boiling water.
- Avoid contact with steam from the spout when the water is boiling or just after it has switched off.
- Take care if opening the lid for re-filling when the kettle is hot.
- Do not fill above the MAX mark, otherwise boiling water may be ejected.
- Do not hold the switch in the on position or tamper with the switch to fix it in the on position as this may cause damage to the switch-off mechanism.
- Unplug from the outlet before cleaning.
- Allow to cool before putting on or taking off parts and before cleaning.

Treating scalds

- Run cold water over the affected area immediately. Do not stop to remove clothing, get medical help quickly.

Other safety considerations

- To protect against fire, electric shock and personal injury do not immerse cord, plug or kettle in water or any other liquid.
- Do not operate any appliance with a damaged cord or plug or after the appliance malfunctions or has been damaged in any manner.
- The use of attachments or tools not recommended or sold by Morphy Richards may cause fire, electric shock or injury.
- Do not attempt to connect any other appliance to the base unit or this appliance to another base unit.
- Do not tamper with the connector in any way.
- Do not use the kettle for any use other than to boil water.
- Do not use outdoors.
- Do not place the kettle on or near a hot gas or electric burner or in a heated oven.
- The kettle must not be on the base unit when being filled with water.
- The mains lead of the cordless base cannot be repaired. If the mains lead is damaged, the cordless base should be discarded and replaced.
- Unplug from the outlet when not in use.

Electrical requirements

Check that the voltage on the rating plate of your appliance corresponds with your house electricity supply which must be A.C. (Alternating current).

If the socket outlets in your home are not suitable for the plug supplied with this appliance the plug should be removed and the appropriate one fitted.

GB

WARNING: The plug removed from the mains lead, if severed, must be destroyed as a plug with a bared flexible cord is hazardous if engaged into a live socket outlet.

WARNING: This appliance must be earthed.

Features

- 1 Lid handle
- 2 Spout filter
- 3 Concealed element
- 4 360° connector
- 5 Cordless base unit
- 6 Cord storage
- 7 On/off switch
- 8 Water level indicator with power on light
- 9 Whistle on/off switch (certain models only)

Using

- 1 Fill the kettle with water.
 - Wherever possible fill through the spout, as this helps to free the filter from limescale build-up.
 - The kettle can also be filled through the lid. Use the lid release button to open.
 - The integrated water level indicator allows you to easily see the amount of water in the kettle.
 - Always ensure that the level of water in the kettle is filled to at least the minimum level shown on the water level indicator.
 - Boil only as much water as you need as this saves electricity.
- 2 Place the kettle on the base unit, ensuring the kettle locates on to the 360° connector.
 - The 360° connector allows the kettle to be located at any position - ideal for left and right handed users and for convenient positioning on worktop.
- 3 Plug in at the wall socket.
- 4 Switch the kettle on. The 'power on' neon will light up.
- 5 When the water boils the kettle will switch off automatically. Depending on the model variant you have purchased, the kettle light will go out and/or 'whistle' to indicate that it has boiled.
 - If you are using the kettle for the first time, pour away the boiled water and refill.
- 6 Lift the kettle from the base unit by the handle ensuring you hold the kettle level.
 - To re-boil, switch to ON again. If the kettle has just switched off wait a minute or so before switching it back on again.
 - If you do not put in enough water, or switch on the kettle when it is empty, the safety cut-out will switch off the power automatically. If this happens, refill and wait a few minutes for the element to cool, then use as normal.

Lid opening

- 1 To open, slide back the lid handle and pull upwards.

Filter removal

- 1 Open the lid using the release button.
- 2 Lift the filter upwards to remove.
- 3 To refit the filter, slide it into the side guides of the filter holder until it clicks into place. Ensure the filter is correctly located.

WARNING: Unless the filter is fitted correctly, the kettle lid may not close and the kettle may not switch off after boiling.

Whistle feature

(Certain models only)

- There is a switch on the cordless base that can turn the whistle on and off as desired.

Descaling

IMPORTANT: As this kettle is fitted with a concealed element it must be descaled regularly. Frequency of descaling depends on usage and the hardness of the water in your area.

Excessive scale can cause the kettle to switch off before boiling and may damage the element invalidating the warranty.

It is essential that regular descaling takes place.

Remove hard scale using a proprietary descaling product suitable for stainless steel kettles.

Alternatively use citric acid crystals (available from most pharmacies) as follows.

- 1** Fill the kettle 3/4 full, boil, then unplug the kettle (remove the cordless kettle from the base unit) and stand it in an empty sink or bowl.
- 2** Add 50gm of citric acid crystals to the water gradually, then leave the kettle to stand. Do not use a more concentrated solution.
- 3** As soon as the effervescence subsides, empty the kettle and rinse it thoroughly with cold water.
- 4** Wipe the outside of the kettle thoroughly with a damp cloth to remove all traces of acid which may damage the finish.

IMPORTANT: Ensure that the electrical connections are completely dry before using the kettle.

Cleaning

WARNING: Always disconnect the plug from the mains and allow the kettle to cool before cleaning.

Wipe the outside with a damp cloth.

IMPORTANT: Do not use abrasive cleaners on the outside of the kettle which may scratch the surface.

GB

Your two-year guarantee

It is important to retain the retailers receipt as proof of purchase. Staple your receipt to this back cover for future reference.

Please quote the following information if the product develops a fault. These numbers can be found on the base of the product.

Model no. Serial no.

All Morphy Richards products are individually tested before leaving the factory. In the unlikely event of any appliance proving to be faulty within 28 days of purchase it should be returned to the place of purchase for it to be replaced.

If the fault develops after 28 days and within 24 months of original purchase, you should contact Morphy Richards quoting Model number and Serial number on the product, or write to Morphy Richards at the address shown.

You will be asked to return the product (in secure, adequate packaging) to the address below along with a copy of proof of purchase.

Subject to the exclusions set out below (1-6) the faulty appliance will then be repaired or replaced and dispatched usually within 7 working days of receipt.

If for any reason this item is replaced during the 2-year guarantee period, the guarantee on the new item will be calculated from original purchase date. Therefore it is vital to retain your original till receipt or invoice to indicate the date of initial purchase.

To qualify for the 2-year guarantee the appliance must have been used according to the manufacturers instructions. For example, appliances must have been descaled and filters must have been kept clean as instructed.

Morphy Richards shall not be liable to replace or repair the goods under the terms of the guarantee where:

- 1 The fault has been caused or is attributable to accidental use, misuse, negligent use or used contrary to the manufacturers recommendations or where the fault has been caused by power surges or damage caused in transit.
- 2 The appliance has been used on a voltage supply other than that stamped on the products.
- 3 Repairs have been attempted by persons other than our service staff (or authorised dealer).
- 4 Where the appliance has been used for hire purposes or non domestic use.
- 5 Morphy Richards are not liable to carry out any type of servicing work, under the guarantee.
- 6 The guarantee excludes consumables such as bags, filters and glass carafes.

This guarantee does not confer any rights other than those expressly set out above and does not cover any claims for consequential loss or damage. This guarantee is offered as an additional benefit and does not affect your statutory rights as a consumer.

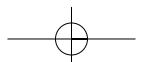
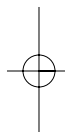
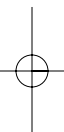

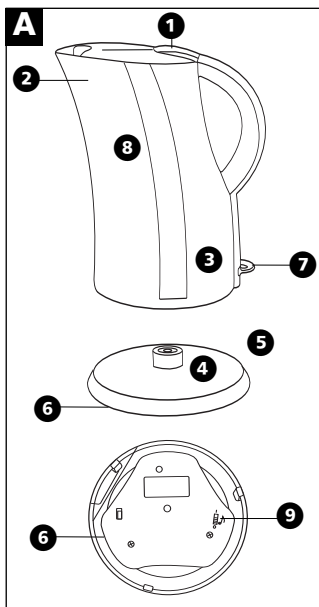

Jak nejlépe využít vaši novou konvici...

- **Po prvním vaření vylijte vodu z konvice.**
Tím odstraníte veškeré zbytky, které zůstaly v konvici od výroby.
- **Náležitě odstraňte vodní kámen podle tvrdosti vody ve vaší oblasti.**
Je důležité odstraňovat vodní kámen, jinak by se zhoršila funkčnost konvice a automatického vypínače.
- **Bezpečnost na prvním místě**
Vodu vždy nalévejte pomalu a opatrně, abyste předešli rozstříknutí vařící vody.
- **Rychlovarné konvice fungují odlišně**
Je-li vaše konvice rychlovarná, může být během vaření hlučnější a vypíná se náhle, bez dalšího hluku - to je normální.

Důležité bezpečnostní pokyny

Používání jakéhokoliv elektrického spotřebiče vyžaduje dodržování bezpečnostních pravidel diktovaných

zdravým rozumem.

Za prvé hrozí riziko úrazu nebo usmrcení a za druhé riziko poškození spotřebiče. Tato rizika jsou v textu označována dvěma následujícími způsoby:

VAROVÁNÍ: Hrozí nebezpečí osobám!

DŮLEŽITÉ: Poškození spotřebiče!
Navíc nabízíme následující bezpečnostní doporučení.

Místo

- Vždy umísťujte konvici dále od okraje pracovní plochy.
- Ujistěte se, že konvici je používána na pevném, rovném povrchu.
- Nepoužívejte konvici venku nebo v koupelně.
- **VAROVÁNÍ: Během používání nepokládejte konvici na kovový tác nebo kovový povrch.**

Děti

- Tento spotřebič není určen k používání malými dětmi nebo nemožnými osobami bez dozoru.
- Na malé děti se musí dohlížet, aby bylo jisté, že si nebudou hrát se spotřebičem.
- Děti nechápu nebezpečí související s provozováním elektrických spotřebičů.
- Učte děti, aby si uvědomovaly nebezpečí v kuchyni, varujte je před riziky při sahání do míst, na která dobře nevidí nebo nemohou dosáhnout.

Síťový kabel

- Síťový kabel by měl vést od zásuvky k základně bez napínání spoju. Zkratek délku kabelu tak, že nepotřebnou část uložíte do úložného prostoru v základně.
- Nenechávejte síťový kabel viset přes okraj pracovní plochy, kde by na něj mohly dosáhnout děti.
- Nenechávejte kabel procházet

otevřeným prostorem, např. mezi zásuvkou u země a stolem.

- Nenechávejte kabel procházet přes sporák, opékač topinek nebo jiná horká místa, která by ho mohla poškodit.
- Nenechávejte konvici tam, kde by mohl síťový kabel spadnout do dřezu.

Vaše bezpečnost

- Jestliže se konvice přeplní, může z ní stříkat voda.
- Během vaření neodstraňujte nebo neotvírejte víko.
- Tato bezdrátová konvice je určena k použití pouze s dodaným podstavcem.
- Spotřebič se nesmí ponořovat.
- Vždy nalévejte horkou vodu pomalu a opatrně bez příliš rychlého naklánění konvice, abyste předešli rozstříkání a rozlití.
- Při přemísťování konvice s horkou vodou je nutné dávat velký pozor.
- Nedotýkejte se horkých povrchů. Používejte držadla nebo ovládací prvky.
- Vždy pevně zavírejte víko, jinak by se konvice nemusela automaticky vypnout a mohla by z ní stříkat vařící voda.
- Vyhýbejte se kontaktu s párou vycházející z hubice během vaření vody nebo ihned po vypnutí.
- Buďte opatrní při otvírání víka kvůli doplňování, když je konvice horká.
- Nepřilíte konvici nad značku MAX, jinak by mohla vystříknout vařící voda.
- Nedržte spínač v zapnuté poloze ani s ním nemanipulujte tak, aby zůstal v této poloze, protože tím by se mohl poškodit vypínací mechanismus.
- Před čištěním vytáhněte kabel ze zásuvky.
- Před pokládáním nebo

odstraňováním součástí a před čištěním nechte konvici vychladnout.

Léčba opaření

- Zasažené místo ihned vložte pod tekoucí studenou vodu. Nezdržujte se sundáváním oděvu, ihned vyhledejte lékařskou pomoc.

Další bezpečnostní pokyny

- Neponořujte kabel, zástrčku nebo konvici do vody ani jiných tekutin, abyste zabránili požáru, úrazu elektrickým proudem a zranění.
- Nespouštějte spotřebič s poškozeným kabelem či zástrčkou, nebo pokud je porouchaný či jakkoliv poškozený.
- Používání nástavců nebo nástrojů, které Morphy Richards nedoporučuje nebo neprodává, může způsobit požár, úraz elektrickým proudem nebo zranění.
- Nepokoušejte se připojovat žádný jiný spotřebič k této základně nebo tento spotřebič k jiné základně.
- Žádným způsobem nemanipulujte s konektorem.
- Nepoužívejte konvici k žádnému jinému účelu než k vaření vody.
- Nepoužívejte venku.
- Neumísťujte konvici na horký plynový nebo elektrický vařič, do jeho blízkosti nebo do trouby.
- Konvice nesmí stát při plnění na základně.
- Síťový kabel bezdrátové základny nelze opravit. Je-li síťový kabel poškozený, bezdrátová základna se musí vyhodit a nahradit.
- Když spotřebič nepoužíváte, odpojte ho od sítě.



Požadavky na napájení

Zkontrolujte, zda napětí na výkonovém štítku spotřebiče odpovídá síťovému napětí v domácnosti, které musí být střídavé.

Pokud zásuvky v domácnosti nevyhovují zástrčce dodané s tímto spotřebičem, zástrčka se musí odstranit a nahradit vhodným typem.

VAROVÁNÍ: Dojde-li k poškození zástrčky odstraněné ze síťového kabelu, musí se zničit, protože zástrčka s odkrytým kabelem je po zapojení do zásuvky pod proudem nebezpečná.

VAROVÁNÍ: Tento spotřebič musí být uzemněný.

Charakteristiky

- 1 Držadlo víka
- 2 Filtr v hubici
- 3 Zapuštěný topný článek
- 4 360° konektor
- 5 Bezdrátová základna
- 6 Prostor na uložení kabelu
- 7 Spínač
- 8 Indikátor vodní hladiny s indikátorem napájení
- 9 Spínač s píšťalkou (pouze některé modely)

Používání

- 1 Naplňte konvici vodou.
 - Kdykoliv to bude možné, plňte konvici hrdlem, protože to pomůže odstranit z filtru usazený vodní kámen.
 - Konvici lze také plnit víkem. Otevřete víko uvolňovacím tlačítkem.
 - Vestavěný indikátor vodní hladiny umožňuje snadno sledovat množství vody v konvici.
 - Vždy se ujistěte, že konvice je naplněna alespoň na minimální hladinu vyznačenou na indikátoru vodní hladiny.
 - Vařte pouze tolik vody, kolik potřebujete, abyste šetřili elektřinou.
- 2 Položte konvici na základnu a ujistěte se, že je usazena na 360° konektoru.
 - 360° konektor umožňuje usadit

konvici v jakékoliv poloze - ideální pro leváky a praváky a pro praktické umístění na pracovní ploše.

- 3 Zapojte spotřebič do nástěnné zásuvky.
- 4 Zapněte konvici. Rozsvítí se doutnavkový indikátor napájení.
- 5 Až se bude vařit voda, konvice se automaticky vypne. V závislosti na koupeném modelu indikátor na konvici zhasne a/nebo "zapíská", aby signalizoval, že voda se vaří.
 - Používáte-li konvici poprvé, vylijte uvařenou vodu a znovu naplňte konvici.
- 6 Zvedněte konvici ze základny za držadlo a dbejte na to, abyste ji drželi rovně.
 - Chcete-li znovu vařit vodu, opět zapněte spínač. Pokud se konvice právě vypnula, počkejte asi minutu, než ji znovu zapnete.
 - Jestliže nenalijete dost vody nebo zapnete prázdnou konvici, automaticky se aktivuje bezpečnostní vypínač. V takovém případě doplňte vodu a počkejte několik minut, než topný článek vychladne, potom pokračujte normálním způsobem.

Otevření víka

- 1 Otevřete víko tak, že posunete držadlo dozadu a vytáhnete ho nahoru.

Odstranění filtru

- 1 Uvolňovacím tlačítkem otevřete víko.
- 2 Zvedněte filtr nahoru a vyjměte ho.
- 3 Při vrácení zasuňte filtr do bočních vodicích lišt držáku, aby zapadl na místo. Ujistěte se, že filtr je na správném místě.

VAROVÁNÍ: Není-li filtr správně usazen, víko konvice se nemusí zavřít a konvice se po uvedení do varu nemusí vypnout.

Píšťalka (Pouze některé modely)

- Na bezdrátové základně je spínač, které podle potřeby zapíná a vypíná píšťalku.

Odstraňování vodního kamene

DŮLEŽITÉ: Vzhledem k tomu, že tato konvice je vybavena zapuštěným topným článkem, musí se pravidelně zbavovat vodního kamene. Četnost odstraňování vodního kamene je závislá na používání a tvrdosti vody ve vaší oblasti.

Nadměrné množství usazenin může způsobit, že konvice se bude vypínat před dosažením varu, a může poškodit topný článek, což by vedlo ke zrušení platnosti záruky.

Pravidelné odstraňování vodního kamene je velmi důležité.

Tvrdé usazeniny odstraňujte vhodným prostředkem na konvice z nerezové oceli.

Jinak použijte krystaly kyseliny citrónové (k dostání ve většině lékáren), jak je popsáno níže.

- 1 Napiňte konvici do tří čtvrtin, potom ji odpojte od napájení (bezdrátovou konvici sundejte ze základny) a vložte do prázdného dřezu nebo mísy.
- 2 Postupně přidejte do vody 50 g krystalů kyseliny citrónové, potom nechte konvici stát. Nepoužívejte koncentrovanější roztok.

- 3 Jakmile pomine šumění, vyprázdněte konvici a důkladně ji vypláchněte studenou vodou.
- 4 Důkladně otřete vnější povrch konvice vlhkou látkou, abyste odstranili všechny zbytky kyseliny citrónové, která by mohla poškodit povrch.

DŮLEŽITÉ: Před použitím konvice se ujistěte, že elektrické spoje jsou úplně suché.

Čištění

VAROVÁNÍ: Před čištěním vždy vytáhněte zástrčku ze sítě a nechte konvici vychladnout.

Otřete vnější povrch vlhkou látkou.

DŮLEŽITÉ: Na vnější plochy konvice nepoužívejte brusné čisticí prostředky, protože by mohly poškrábat povrch.

CZ

Dvouletá záruka

Musíte si uschovat stvrzenku od prodejce jako doklad o nákupu. Stvrzenku připevníte sešívačkou na zadní obal pro budoucí referenční účely.

Pokud se výrobek porouchá, poznamenejte si následující informace. Tato čísla najdete na základně výrobku.

Č. modelu Sériové č.

Všechny výrobky Morphy Richards procházejí před opuštěním továrny individuální kontrolou. V nepravděpodobném případě, že se prokáže závada, se musí výrobek do 28 dnů od data koupě vrátit do místa, kde byl zakoupen, aby se mohl vyměnit.

Pokud dojde k závadě po 28 dnech a do 24 měsíců od data původní koupě, musíte kontaktovat Morphy Richards a uvést číslo modelu a sériové číslo výrobku nebo napsat společnosti Morphy Richards na uvedenou adresu.

Budete požádáni, abyste vrátili výrobek (v náležitém, bezpečném balení) společně s kopií dokladu o nákupu na níže uvedenou adresu.

S výjimkou níže uvedených případů (1 - 6) bude vadný výrobek obvykle během sedmi pracovních dnů od data přijetí opraven nebo vyměněn a odeslán zpět.

Pokud bude výrobek z jakéhokoliv důvodu během dvouleté záruční lhůty vyměněn, záruka na nový výrobek se bude počítat od data původní koupě. Proto je velmi důležité, abyste uschovali původní stvrzenku nebo fakturu s vyznačeným datem původní koupě.

Platnost dvouleté záruky na spotřebič je podmíněna používáním podle pokynů výrobce. Například spotřebiče se musí zbavovat vodního kamene a filtry se musí udržovat v čistém stavu podle pokynů.

Společnost Morphy Richards nebude povinna opravit nebo vyměnit výrobek podle záručních podmínek v následujících případech:

- 1 Závada byla způsobena nebo zaviněna nevhodným, chybným nebo nedbalým používáním nebo používáním způsobem, který je v rozporu s doporučeními výrobce, nebo proudovými nárazy v síti či poškozením při přepravě.
- 2 Spotřebič byl napájen jiným napětím, než jaké je uvedeno na výrobku.
- 3 Došlo k pokusu o opravu jinými osobami než naším servisním personálem (nebo autorizovaným prodejcem).
- 4 Spotřebič se pronajímá nebo používal k jiným účelům než v domácnosti.
- 5 Společnost Morphy Richards neodpovídá za žádné opravy prováděné v záruční lhůtě.
- 6 Záruka se nevztahuje na spotřební materiály, například sáčky, filtry a skleněné karafy.

Tato záruka nepropůjčuje žádná jiná než výše uvedená práva a nevztahuje se na žádné reklamace týkající se následných ztrát nebo škod. Tato záruka je nabízena jako další výhoda a nemá vliv na vaše zákonná práva spotřebitele.

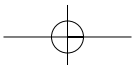
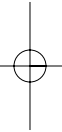
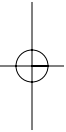

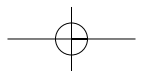
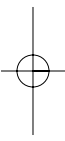
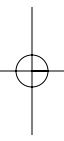

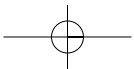
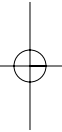
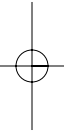



- GB** For electrical products sold within the European Community.
At the end of the electrical products useful life it should not be disposed of with household waste. Please recycle where facilities exist. Check with your Local Authority or retailer for recycling advice in your country.
- CZ** Pro elektrické výrobky prodávané v Evropském společenství.
Elektrické výrobky se po skončení životnosti nesmí vyhazovat do domovního odpadu. Nechte je recyklovat v příslušných zařízeních. Informace o recyklaci ve vaší zemi si zjistíte od místních úřadů nebo prodejce.
- GB** Morphy Richards products are intended for household use only.
Morphy Richards has a policy of continuous improvement in product quality and design. The Company, therefore, reserves the right to change the specification of its models at any time.
- The After Sales Division,
Morphy Richards Ltd, Mexborough, South Yorkshire,
England, S64 8AJ
Helpline (office hours) UK 0870 060 2609
Republic of Ireland 1800 409119
- CZ** Výrobky Morphy Richards jsou určeny pouze k použití v domácnostech.
Morphy Richards usiluje o neustálé zdokonalování kvality a provedení.
Proto si vyhrazuje právo kdykoliv změnit specifikace svých modelů.

morphyrichards®