

morphy richards®



Kitchen machine *with attachments*

Please read and keep these instructions

GB

Kuchyňský robot *s nástavci*

Přečtěte si tyto pokyny a uschovejte je

CZ



48955MCZ

www.morphyrichards.com



CONTENTS

Important safety instructions	2
Electrical requirements	3
Features	4
Unpacking and using your appliance for the first time	5
The mixer tools and their uses	5
Using the mixer	5
Using the blender	6
Cleaning	10
Top tips	10
Your guarantee	11

Getting the best from your new appliance...

Safety

Ensure the attachments have stopped rotating before lifting the mixer head upwards.

Operation

Never run the mixer for longer than 10 minutes as it will overheat, a safety cut out will come into operation. Switch off and allow to cool down for 3 minutes.

Never run the blender for more than 1 minute. Allow to cool down for 3 minutes.

It is advisable to use the splash cover on the bowl for whisking.

IMPORTANT SAFETY INSTRUCTIONS

The use of any electrical appliance requires the following basic common sense safety rules.

Primarily there is danger of injury or death and secondly the danger of damage to the appliance. These are indicated in the text by the following two conventions:

WARNING: Danger to the person!

IMPORTANT: Damage to the appliance!

In addition we offer the following essential safety advice.

Location

- Remove all packaging and retain for future reference.
- Ensure the appliance is used on a firm, flat surface.
- Do not use the appliance outdoors or in a bathroom.
- Do not place the appliance on a highly polished wooden surface as damage may occur to the surface.
- Do not place the appliance on or near a hot surface such as a hot plate or radiant rings or near a naked flame.
- Do not let the mains lead overhang the edge of the table or work-top, where a child could reach it.

Children

- Never allow a child to operate this appliance. Teach children to be aware of dangers in the kitchen, warn them of the dangers of reaching up to areas where they cannot see properly or should not be reaching.
- Young children should be supervised to ensure that they do not play with the appliance.

PERSONAL SAFETY

- **WARNING: Take care when handling metal blades they are very sharp.**
- Avoid touching moving parts. Keep hands, hair, clothing as well as spatulas and other utensils away from the appliance during operation, to prevent personal injury and / or damage to the appliance.
- **WARNING: To protect against risk of electric shock NEVER immerse the base unit in water or in any other liquid and always ensure the electrical connections are kept dry.**
- This appliance is not intended for use by young children or infirm person unless they have been adequately supervised by a responsible person to ensure that they can use the appliance safely.

Other safety considerations

- Disconnect the appliance from the mains supply when not in use, before taking off attachments and before cleaning. Never pull on the cord to unplug the appliance.
- Do not operate any appliance with a damaged cord or plug or after the appliance malfunctions or has been damaged in any manner. Ring the helpline number for advice on examination and repair.
- Unplug the appliance when not in use.
- The use of attachments or tools not recommended or sold by Morphy Richards may cause fire, electric shock or injury.
- Do not use the appliance for other than its intended use.
- Do not overfill. This could cause damage to the motor.
- It is advisable to operate the mixer with the splash cover in place.
- When blending hot liquids remove the goblet from the blender lid.
- Do not use with boiling liquids.
- Do not let the mains lead come into contact with the rotating blades.
- The power cord cannot be replaced. Contact Morphy Richards for advice.

GB

ELECTRICAL REQUIREMENTS

Check that the voltage on the rating plate of your appliance corresponds with your house electricity supply which must be A.C. (Alternating Current).

If the socket outlets in your home are not suitable for the plug supplied with this appliance, the plug should be removed and the appropriate one fitted.

WARNING: The plug removed from the mains lead, if severed, must be destroyed as a plug with bared flexible cord is hazardous if engaged into a live socket outlet.

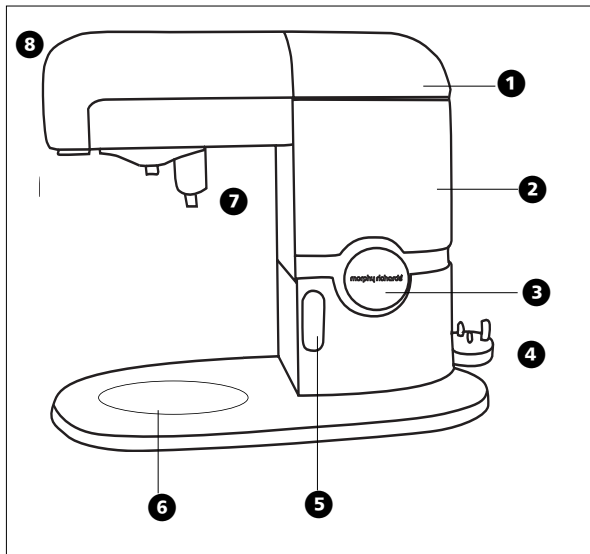

Where used, should the fuse in the 13amp plug require replacement, a 5 amp BS1362 fuse must be fitted.

WARNING: This appliance must be earthed.

Features

- 1 Outlet for blender
- 2 Base unit
- 3 Speed/pulse selector
- 4 Plug/cord storage
- 5 Release lever
- 6 Bowl locator
- 7 Mixer head
- 8 For attachments (optional extra, certain countries only - Meat Mincer & Vegetable Shredder)
- 9 Splash cover
- 10 Splash cover opening (to add ingredients)
- 11 Bowl
- 12 Filler cap
- 13 Blender lid
- 14 Blender jug
- 15 Beater
- 16 Dough hook
- 17 Whisk

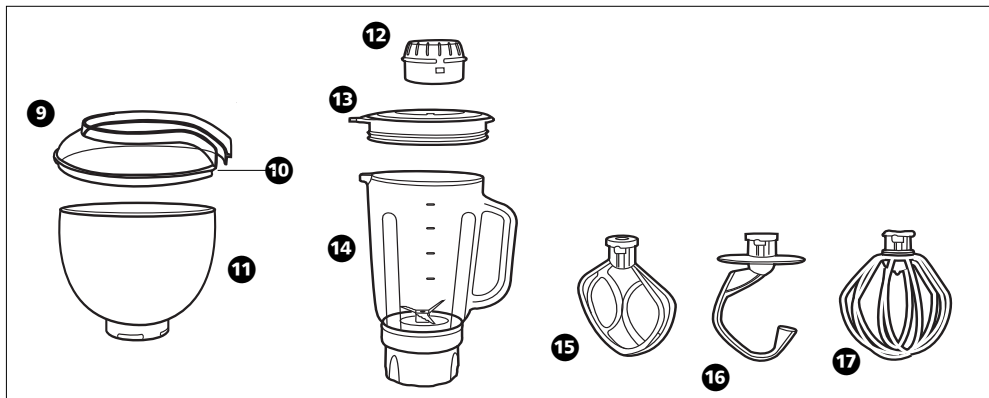

Unpacking and using your machine for the first time

Carefully unpack your new kitchen machine and all its attachments and tools, checking them against the illustrations at the beginning of this book to familiarise yourself with the product. Wash all the parts which are safe to immerse in water.

Never immerse the base unit in water or any other liquid. This may be wiped over with a clean, damp cloth - but only when unplugged from the electrical outlet.

The mixer tools and their uses

WARNING: Never run the mixer for longer than 10 minutes as it will overheat. Allow to cool for 3 minutes.

Wash all parts before first use, see cleaning instructions page 10.

Whisk

Use the whisk attachment for whisking eggs, cream, instant puddings, all in one cake mixes, creaming margarine with sugar (use a block margarine at room temperature) and mixing eggs into sponge and fruit cakes.

- Don't use the whisk for heavy mixtures as you could damage it.
- Use the splash cover.

Dough hook

Use the dough hook for yeast mixtures.

Beater

Use beater for mixing flour or fruit into cake mixes and making short crust pastry.

Splash cover

The splash cover is used to prevent any splash back of ingredients. The opening can be used to add ingredients during mixing. When you are putting the splash guard on, slide it across the bowl and around the mixer head and slot into place.

Using the mixer

- 1 Turn the release knob to the 'unlock' position and raise the mixer head **A**. You will hear a click.
- 2 Locate the bowl in the bowl locator by inserting and turning clockwise.
- 3 Put the ingredients into the bowl.
- 4 Choose a tool, insert the tool into the attachment head, push up and twist anti-clockwise to lock in place **B**.
- 5 Lower the mixer head by holding the release knob in the 'unlock' position, push down until it clicks shut.
- 6 Locate the splash cover (if required) over the attachment head then slide across until it has slotted in to place.
- 7 Plug the mixer into the mains outlet, then select a speed.
- 8 Mix until desired consistency is reached.
- 9 To switch off, turn the speed selector switch back to 'O'.

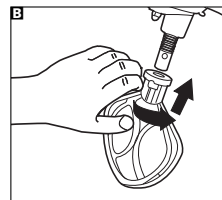
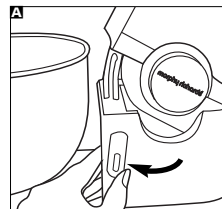

GB

Choosing which speed to use

- If you have something in the bowl that might splash (e.g. cream or flour), use the bowl cover, then start on the lowest speed and increase if necessary.
- If you feel the machine labouring, increase the speed.
- Use the pulse setting when you require a short burst at maximum speed, (usually required if whisking).

This may help you to select a speed for most tasks. These guides are recommendations. Please adjust the mixer speed as necessary.

	Setting	Attachments
Fold, stir or cream butter and sugar	1-4	Beater 15
Making pastry	1-4	Beater 15
Kneading	1-4	Dough hook 16
Mix cake mixes, cookie dough, mash potatoes	5-10	Beater 15

Whisking 10-Max & pulse Whisk **17**

Blending 10-Max & pulse Blender **14**

To add more ingredients

- 1 Turn the splash guard until the opening is facing you to add further ingredients during the mixing process.

To remove tools

- 1 Switch the mixer off and unplug the unit.
- 2 Turn the release knob to the 'unlock' position and raise the mixer head **C**.
- 3 Push up, twist clockwise and pull down to remove the tool **D**.

USING THE BLENDER

WARNING: To prevent injury keep hands and other utensils out of the jug while blending food.

Use the blender for soups, drinks, mayonnaise, breadcrumbs, biscuit crumbs and chopping nuts.

- 1 Ensure the mixer head is in the down position and that there are no tools inserted in the mixer head.
- 2 Put your ingredients into the jug.
- 3 Put the lid and goblet onto the jug, rotating clockwise to lock **F**.

- 4 Remove the outlet cover with two hands **E**.
- 5 Place the blender onto the outlet and turn clockwise to lock in position **G**.
- 6 Switch on by using the speed switch. Refer to 'Which speed to use'.
- 7 To remove the blender turn it anti-clockwise and lift off.

Hints for blending

- Never remove the blender or its lid until the blades have completely stopped rotating.
- Never blend boiling hot liquids.
- Never run the blender for more than 1 minute.
- Do not put dry ingredients into the blender before switching on. Cut them into cubes and drop them through the goblet while the machine is running.
- Do not process spices such as cloves, dill and cumin seeds as they damage the blender's plastic parts.
- The blender is not suitable as a storage container. Do not leave ingredients to stand inside it either before or after processing.
- Never exceed the 1 litre maximum capacity.
- When making mayonnaise, put all ingredients, except oil into the blender. Then with the machine running, remove the goblet and add the oil slowly and evenly.

When smoothing or blending foods with strong colour (eg. carrots) the plastic parts of the appliance may become discoloured. Use cooking oil to clean any discoloured parts.

- For blending and chopping, select a slow speed for soft ingredients, increase the speed if required to produce the consistency required.
- Select a high speed for chopping or blending hard ingredients.

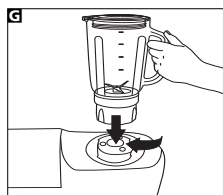
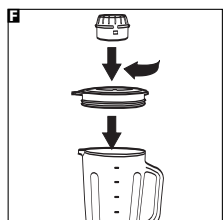
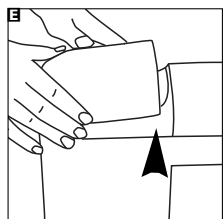
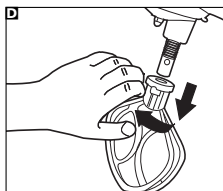
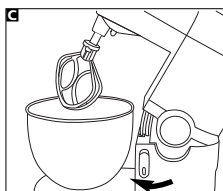

ADDITIONAL ATTACHMENTS *(certain models only)*

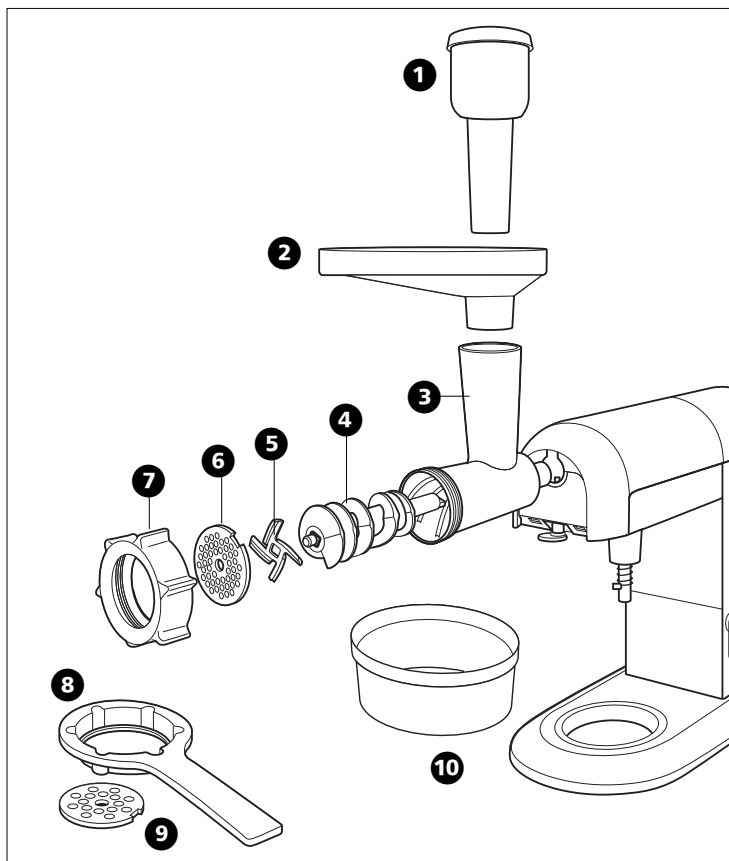

MEAT MINCER ATTACHMENT

- Always unplug the product before putting on or taking off attachments
- Remove the attachment hub cover at the front of the product **I**.

Features

- 1 Food Pusher
- 2 Food Tray and feed Tube
- 3 Mincer body
- 4 Food advancing screw
- 5 Blade
- 6 Fine mincer screen
- 7 Mincer screen securing collar
- 8 Spanner
- 9 Coarse mincer screen
- 10 Collector dish

Assembly instructions

- Fit the cutting blade to the food advancing screw, ensuring that the blade is in the correct orientation (sharp edges facing outwards). The screw has a square profile which the blade will locate onto **I**.
- Fit the screw into the mincer body.
- Select the appropriate mincer screen for the application and place over the end of the shaft.
- Ensure that the cutout on the screen locates to the tab on the attachment body **II**.
- Fit the mincer screen securing collar. Take care when fitting the collar to prevent damage to the product.

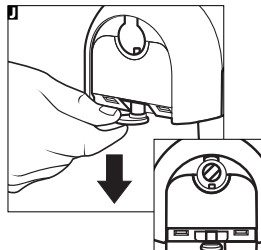
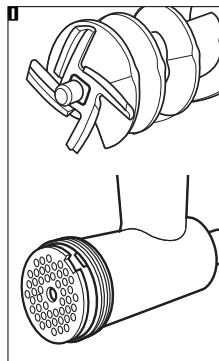
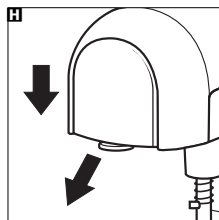

GB

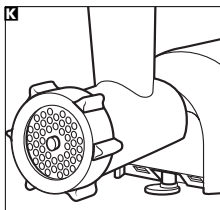

- Hold down the attachment retainer pin whilst fitting the attachments **K**.
- Align the flats of the shaft end to approximately the same angle as that of the drive and insert into the drive **J**.
- Rotate the attachment slightly until it locates to the drive and push into place.

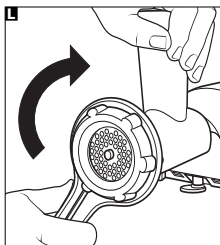

- Release the attachment retainer pin and rotate the attachment slightly until the hole on the attachment locates to the retainer pin on the main unit drive hub **K**.
- Tighten the securing collar as much as possible. The best way to do this is to hold the feed tube with one hand and the spanner in the other hand and turn clockwise **L**.

NOTE: it may be necessary to tighten this collar again during use.

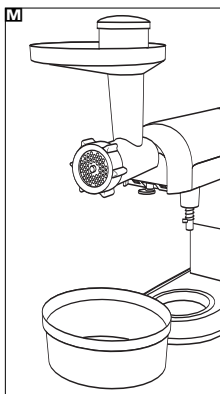

- Fit the food tray into the food throat and locate the tray underneath the outlet to catch processed food **M**.

Operating Instructions

- The fine mincer screen is for raw and cooked meat, fish and small nuts.
- The coarse mincer screen is for raw meat, fish, nuts, vegetables, hard cheese, fruit peel and dried fruit.
- Fit the appropriate screen as described above in assembly instructions.
- Cut the meat and vegetables into cubes of 25mm maximum.
- Feed the cubed food into the feed tube.
- Use the pusher to move the food down the tube, no pressure is required at all.
- Operate the machine on Speed 4.

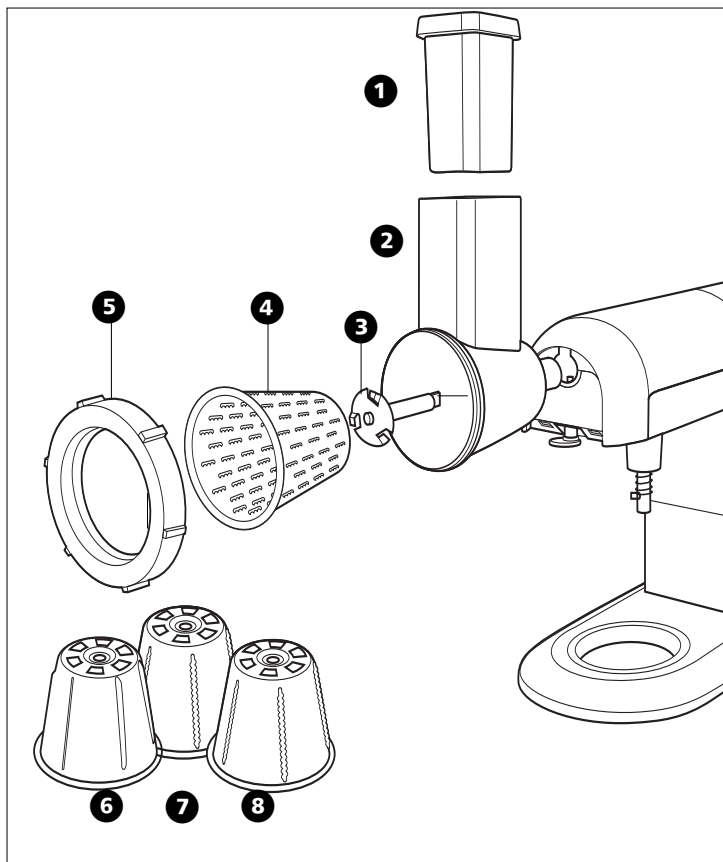

VEGATABLE SHREDDER ATTACHMENT

- Always unplug the product before putting on or taking off attachments
- Remove the attachment hub cover at the front of the product **N**.

Features

- 1 Food pusher
- 2 Main housing and feed tube
- 3 Drive shaft
- 4 Fine grating / shredding cone
- 5 Cone retaining collar
- 6 Coarse grating / shredding cone
- 7 Fine slicing cone
- 8 Coarse slicing cone

Assembly instructions

- Choose the appropriate cone for the application.
- Affix the shaft to the cone by aligning the fixing tabs on the shaft to the holes in the base of the cone **Q**.
- Twist the shaft clockwise to lock into place.
- Locate the shaft end into the main housing hub.
- Screw the cone retaining collar into place. Take care when fitting the collar to prevent damage to the product.
- Hold down the attachment retainer pin whilst fitting the attachments.

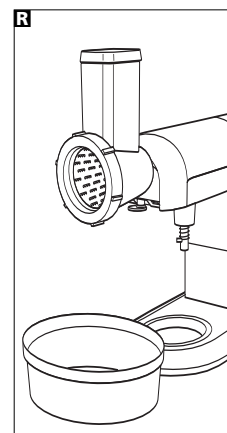
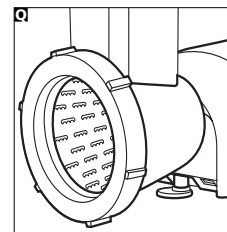
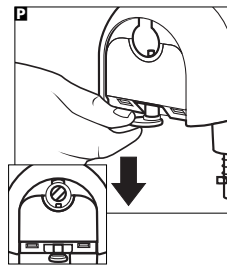
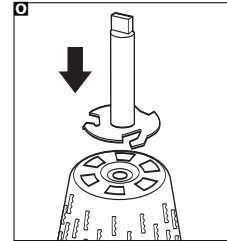
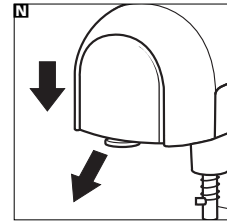

- Align the flats of the shaft end to approximately the same angle as that of the drive and insert into the drive **Q**.
 - Rotate the attachment slightly until it locates to the drive and push into place **Q**.
 - Release the attachment retainer pin and rotate the attachment slightly until the hole on the attachment locates to the retainer pin on the main unit drive hub **R**.
- 2** Wipe the outside of the mixer with a damp cloth, then leave to air dry. Never use abrasives or immerse in water.
 - 3** Wash the bowl in hot soapy water. After cleaning re-fit the bowl. This will keep the mixer head mechanism covered.
 - 4** Fill the blender with warm water, fit the lid and goblet, then switch on to MAX for 20-30 seconds. Empty then rinse. Wipe then leave to air dry.
 - Do not leave the blender in water to soak or leave water in the blender.

Operating Instructions

- The fine shredder is for finely shredding and the coarse shredder is for coarsely shredding hard or crisp vegetables (e.g. carrots, turnips, potatoes, but also hard cheese, nuts and dry bread).
- The thick slicer is for slicing firm foods. It is particularly suitable for preparing vegetables to be steamed, fried, creamed or scalloped.
- The thin slicer is suitable for shredding vegetables for coleslaw, potato crisps, bread, celery, cucumbers, nuts and pickles.
- Fit the appropriate shredding or slicing cones as described above in assembly instructions.
- Cut the vegetables into cubes of 25mm maximum.
- Feed the cubed vegetables into the feed tube.
- Use the pusher to move the food down the tube, no pressure is required at all.
- Operate the machine on Speed 4.

Cleaning

Before cleaning and maintenance, switch the appliance off and unplug from the mains.

- 1** Remove all attachments. All attachments can be washed in warm soapy water. Ensure that they are thoroughly dried.

Top tips

If the mixer stops during operation, it is because the unit has overheated due to overloading and the protection device has activated.

Switch the mixer off and unplug from the mains.

Remove some of the ingredients to reduce the load. Let the machine cool down for 3 minutes.

Plug the unit back in, then reselect the speed and continue to use. If the mixer does not restart immediately, allow to stand for additional time, then retry.

If the unit is still not working call the helpline for further advice.

YOUR TWO YEAR GUARANTEE



It is important to retain the retailer's receipt as proof of purchase. Staple your receipt to this back cover for future reference.

Please quote the following information if the product develops a fault. These numbers can be found on the base of the product.

Model no. Serial no.

All Morphy Richards products are individually tested before leaving the factory. In the unlikely event of any appliance proving to be faulty within 28 days of purchase it should be returned to the place of purchase for it to be replaced.

If the fault develops after 28 days and within 24 months of original purchase, contact your local service centre at the address shown. You will be asked to return the product (in secure, adequate packaging) to the address below along with a copy of proof of purchase. Subject to the exclusions set out below (see Exclusions) the faulty appliance will then be repaired or replaced and dispatched usually within 7 working days of receipt. If for any reason this item is replaced during the 2 year guarantee period, the guarantee on the new item will be calculated from original purchase date. Therefore it is vital to retain your original till receipt or invoice to indicate the date of initial purchase.

To qualify for the guarantee the appliance must have been used according to the instructions supplied.

Exclusions

Morphy Richards shall not be liable to replace or repair the goods under the terms of the guarantee where:

- 1 The fault has been caused or is attributable to accidental use, misuse, negligent use or used contrary to the manufacturers recommendations or where the fault has been caused by power surges or damage caused in transit.
- 2 The appliance has been used on a voltage supply other than that stamped on the products.
- 3 Repairs have been attempted by persons other than our service staff (or authorised dealer).
- 4 Where the appliance has been used for hire purposes or non domestic use.
- 5 Morphy Richards are not liable to carry out any type of servicing work, under the guarantee.

This guarantee does not confer any rights other than those expressly set out above and does not cover any claims for consequential loss or damage. This guarantee is offered as an additional benefit and does not affect your statutory rights as a consumer.

GB



OBSAH

Důležité bezpečnostní pokyny	12
Požadavky na napájení	13
Vybavení	14
Vybalení a první použití spotřebiče	15
Mixovací nástroje a jejich používání	15
Používání mixéru	15
Používání míchače	16
Čištění	20
Důležité tipy	20
Vaše záruka	20

Jak nejlépe využít váš nový spotřebič...

Bezpečnost

Než zvednete hlavu mixéru, ujistěte se, že nástavce se přestaly otáčet.

Provoz

Nikdy nenechte běžet mixér déle než deset minut, jinak se přehřeje a aktivuje se bezpečnostní vypínač. Vypněte ho a nechte ho tři minuty chladnout.

Nikdy nenechte běžet míchač déle než jednu minutu. Nechte ho tři minuty chladnout.

Při šlehání se doporučuje zakrýt mísu krytem proti postříkání.

Důležité bezpečnostní pokyny

Používání jakéhokoliv elektrického spotřebiče vyžaduje dodržování základních bezpečnostních pravidel diktovaných zdravým rozumem.

Za prvé hrozí riziko úrazu nebo usmrcení a za druhé riziko poškození spotřebiče. Tato rizika jsou v textu označována dvěma následujícími způsoby:

VAROVÁNÍ: Hrozí nebezpečí osobám!

DŮLEŽITÉ: Poškození spotřebiče!

Navíc nabízíme následující základní bezpečnostní doporučení.

Místo

- Odstraňte všechen obalový materiál a uschovejte ho pro budoucí použití.
- Ujistěte se, že spotřebič je používán na pevném, rovném povrchu.
- Nepoužívejte spotřebič venku nebo v koupelně.
- Nepokládejte spotřebič na leštěný dřevěný nábytek s vysokým leskem, protože by mohl poškodit povrch.
- Nepokládejte spotřebič na horké povrchy nebo do jejich blízkosti, například na plotýnky nebo sálavé zdroje tepla, ani do blízkosti otevřeného plamene.
- Nenechávejte síťový kabel viset přes okraj stolu nebo pracovní plochy, kde by na něj mohly dosáhnout děti.

Děti

- Nenechávejte děti pracovat s tímto spotřebičem. Učte děti, aby si uvědomovaly nebezpečí v kuchyni, varujte je před riziky při sahání do míst, na která dobře nevidí nebo nemohou dosáhnout.
- Na malé děti se musí dohlížet, aby bylo jisté, že si nebudou hrát se spotřebičem.

Bezpečnost osob

- **VAROVÁNÍ: Při manipulaci s kovovými čepelemi dávejte pozor, jsou velmi ostré.**
- Nedotýkejte se pohybujících se částí. Během provozu držte ruce, vlasy oděv a rovněž lopatky a další kuchyňské náčiní dále od spotřebiče, abyste předešli úrazu a/nebo poškození spotřebiče.
- **VAROVÁNÍ: Abyste se chránili před rizikem úrazu elektrickým proudem, NIKDY neponořujte základní jednotku do vody ani jiné kapaliny a zajistěte, aby byly elektrické spoje vždy v suchém stavu.**
- Tento spotřebič není určen k používání malými dětmi nebo nemohoucími osobami bez náležitého dozoru zodpovědné osoby, která zaručí, že mohou bezpečně používat spotřebič.

Další bezpečnostní pokyny

- Když spotřebič nepoužíváte, před odebráním nástavců a před čištěním ho vždy odpojte od síťového napájení. Při odpojování spotřebiče od sítě nikdy netahejte za kabel.
- Nespouštějte spotřebič s poškozeným kabelem či zástrčkou, nebo pokud je porouchaný či jakkoliv poškozený. Zavolejte na linku podpory a projednejte prohlídku nebo opravu.
- Když spotřebič nepoužíváte, odpojte ho od sítě.
- Používání nástavců nebo nástrojů, které Morphy Richards nedoporučuje nebo neprodává, může způsobit požár, úraz elektrickým proudem nebo zranění.
- Nepoužívejte spotřebič k žádnému jinému účelu, než ke kterému je určen.
- Nepřepřilujte. Mohlo by to způsobit poškození motoru.
- Doporučuje se používat mixér s nasazeným krytem proti postříkání.
- Při míchání horkých tekutin odstraňte pohár z víka míchače.
- Nepoužívejte s vařicími tekutinami.
- Zabraňte kontaktu síťového kabelu s otáčejícími se čepelemi.
- Napájecí kabel nelze vyměnit. Kontaktujte Morphy Richards a požádejte o radu.

Požadavky na napájení

Zkontrolujte, zda napětí na výkonnovém štítku spotřebiče odpovídá síťovému napětí v domácnosti, které musí být střídané.

Pokud zásuvky v domácnosti nevyhovují zástrčce dodané s tímto spotřebičem, zástrčka se musí odstranit a nahradit vhodným typem.

VAROVÁNÍ: Dojde-li k poškození zástrčky odstraněné ze síťového kabelu, musí se zničit, protože zástrčka s odkrytým kabelem je po zapojení do zásuvky pod proudem nebezpečná.

VAROVÁNÍ: Tento spotřebič musí být uzemněný.

CZ

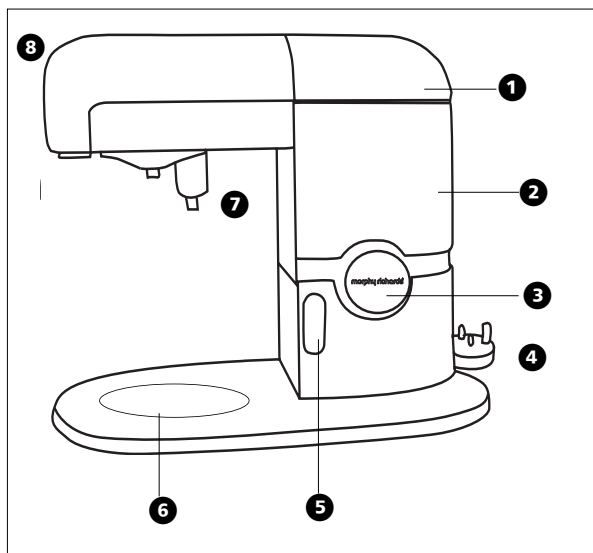

Vybavení

- 1 Výstupní kryt pro míchač
- 2 Základní jednotka
- 3 Volič rychlosti/impulsu
- 4 Prostor na uložení zástrčky/kabelu
- 5 Uvolňovací páka
- 6 Polohovací značka na mise
- 7 Hlava mixéru
- 8 Pro nástavce (doplňkové příslušenství, pouze některé země - mlýnek na maso a struhadlo na zeleninu)
- 9 Kryt proti postříkání
- 10 Otvor v krytu proti postříkání (na přidávání ingrediencí)
- 11 Mísa
- 12 Plnicí víko
- 13 Víko míchače
- 14 Konvice míchače
- 15 Mačkadlo
- 16 Hák na těsto
- 17 Šlehač

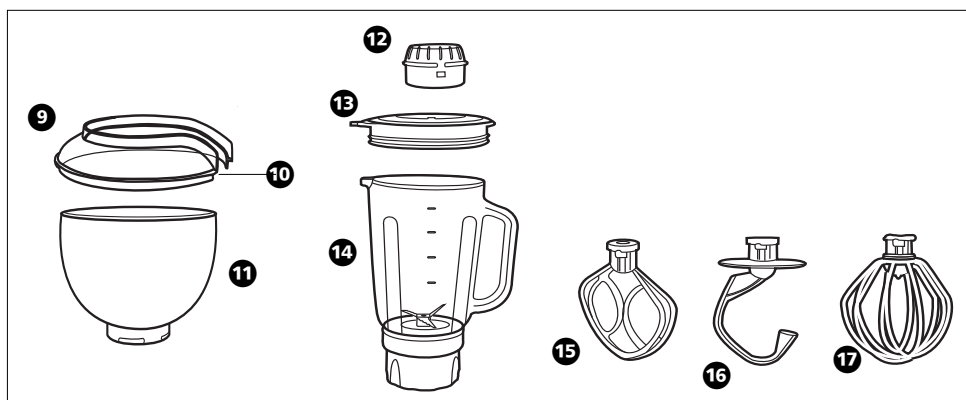

■ Vybalení a první použití spotřebiče

Opatrně vybalte nový kuchyňský robot včetně všech nástavců a nástrojů a zkontrolujte je podle obrázků na začátku této příručky, abyste se seznámili s výrobkem. Umyjte všechny části, které lze bezpečně ponořit do vody.

Nikdy neponořujte základní jednotku do vody ani žádné jiné tekutiny. Lze ji otírat čistou, vlhkou látkou, ale pouze po odpojení od elektrické zásuvky.

■ Mixovací nástroje a jejich používání

VAROVÁNÍ: Nikdy nenechte běžet mixér déle než deset minut, jinak by se ohřál. Nechte ho tři minuty vychladnout.

Před prvním použitím umyjte všechny části, viz pokyny pro čištění na str. 10.

Šlehač

Šlehačí nástavec používejte ke šlehání vajec, krémů, instantních pudinků, koláčů v prášku, krémování margarínu s cukrem (použijte kostku margarínu s pokojovou teplotou) a míchání vajec do piškotových řežů a ovocných koláčů.

- Nepoužívejte šlehač na husté směsi, protože by se mohl poškodit.
- Používejte kryt proti postřikání.

Hák na těsto

Hák na těsto používejte na kvašené směsi.

Mačkadlo

Mačkadlo používejte ke vmíchání mouky nebo ovoce do koláčových směsí a k přípravě pečiva s tvrdou kůrkou.

Kryt proti postřikání

Když proti postřikání se používá k ochraně před rozstříkáváním ingrediencí. Otvor lze používat k přidávání přísad během míchání. Když nasazujete kryt proti postřikání, nasuňte ho na místo a kolem hlavy mixéru a zasuňte ho drážku na místo.

■ Používání mixéru

- 1 Otočte uvolňovací knoflík do polohy "odjištěno" a zvedněte hlavu mixéru **A**. Ozve se cvaknutí.
- 2 Umístěte mísu do polohovací značky tak, že ji vložíte dovnitř a otočíte doprava.
- 3 Vložte do mísy ingredience.
- 4 Vyberte nástroj, vložte ho do nástavcové hlavy a otočením doleva ho zajistěte na místě **B**.
- 5 Spusťte hlavu mixéru tak, že podržíte uvolňovací knoflík v poloze "odjištěno" a přitlačíte ji dolů, aby se cvaknutím zapadla na místo.
- 6 Umístěte kryt proti postřikání (je-li nutný) na nástavcovou hlavu a potom ji posunujte, dokud nezapadne na místo.
- 7 Zapojte mixér do síťové zásuvky, potom vyberte rychlost.
- 8 Mixujte, dokud nedosáhnete požadované konzistence.
- 9 Chcete-li spotřebič vypnout, přepněte volič rychlosti zpět do polohy "O".

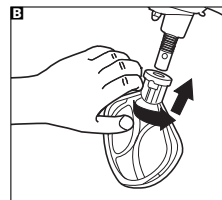
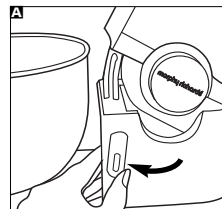

CZ

■ Volba správné rychlosti

- Máte-li v míse něco, co by se mohlo rozstříkavat (např. krém nebo mouku), použijte kryt proti postřikání, potom začněte s nejnižší rychlostí a podle potřeby ji zvyšujte.
- Máte-li pocit, že se stroj namáhá, zvýšte rychlost.
- Chcete-li na okamžik použít maximální rychlost, použijte nastavení impulsu (obvykle je to nutné při šlehání).

Toto vám pomůže zvolit rychlost pro většinu úkonů. Jedná se o doporučené hodnoty. Upravte rychlost mixéru podle potřeby.

	Nastavení	Nástavce
Vrstvení, míchání nebo krémování másla a cukru	1 - 4	Mačkadlo 15
Výroba pečiva	1 - 4	Mačkadlo 15
Hnětení	1 - 4	Hák na těsto 16
Koláče v prášku, těsto na čajové pečivo, šfouchané brambory	5 - 10	Mačkadlo 15
Šlehání	10 - max. a impuls	Šlehač 17
Míchání	10 - max. a impuls	Míchač 18

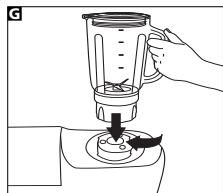
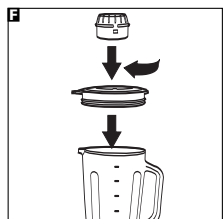
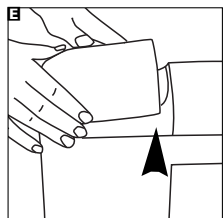
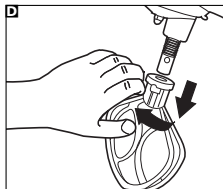
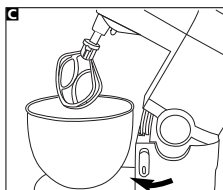

- Oběma rukama odstraňte výstupní kryt **E**.
- Umístěte míchač na výstup a zajistěte ho otočením doprava **G**.
- Přepínačem rychlostí zapněte spotřebič. Viz "Volba správné rychlosti".
- Chcete-li odstranit míchač, otočte ho doleva a zvedněte ho.

Rady pro míchání

- Nikdy neodstraňujte míchač nebo jeho víko, dokud se čepele úplně nezastaví.
- Nikdy nemíchejte vařící tekutiny.
- Nikdy nenechte běžet míchač déle než jednu minutu.
- Nevkládejte do míchače suché ingredience, dokud ho nezapnete. Nakrájejte je na kostky a za běhu stroje je vhažujte skrz pohár.
- Nemíchejte koření jako hřebíček, kopr a kmín, protože by mohlo poškodit plastové části míchače.
- Míchač není vhodný k používání jako úložná nádoba. Před nebo po zpracování nenechávejte uvnitř ingredience.
- Nikdy nepřekračujte maximální kapacitu jednoho litru.
- Při výrobě majonézy vložte do míchače všechny ingredience kromě oleje. Potom během míchání odstraňte pohár a pomalu, rovnoměrně přidejte olej.
- Při dochucování nebo míchání potravin se silným barvivem (např. mrkve) může dojít k zabarvení plastových součástí spotřebiče. Jakékoliv zabarvené součásti vyčistěte olejem na vaření.
- Při míchání a sekání vyberte pomalou rychlost pro měkké ingredience a podle potřeby ji zvyšujte, abyste dosáhli požadované konzistence.
- Při sekání nebo míchání tvrdých ingrediencí vyberte vysokou rychlost.

Přidávání dalších ingrediencí

- Otáčejte kryt proti postříkání, dokud nebude otvor obrácen k vám, abyste mohli během míchání přidávat ingredience.

Odstraňování nástrojů

- Vypněte mixér a odpojte spotřebič od sítě.
- Otočte uvolňovací knoflík do polohy "odjistěno" a zvedněte hlavu mixéru **C**.
- Nástroj odstraňte tak, že za něj zatáhnete, otočíte ho doprava a zatlačíte dolů **D**.

POUŽÍVÁNÍ MÍCHAČE

VAROVÁNÍ: Během míchání jídla nechávejte ruce a kuchyňské náčiní vně konvice.

Míchač používejte na polévky, nápoje, majonézu, strouhanku, drobené sušenky a drcené ořechy.

- Ujistěte se, že hlava mixéru je ve spodní poloze a že v hlavě mixéru nejsou vloženy žádné nástroje.
- Vložte do konvice ingredience.
- Nasadte na konvici víko a pohár, otočením doprava je zajistíte **F**.

Další nástavce (pouze některé modely)

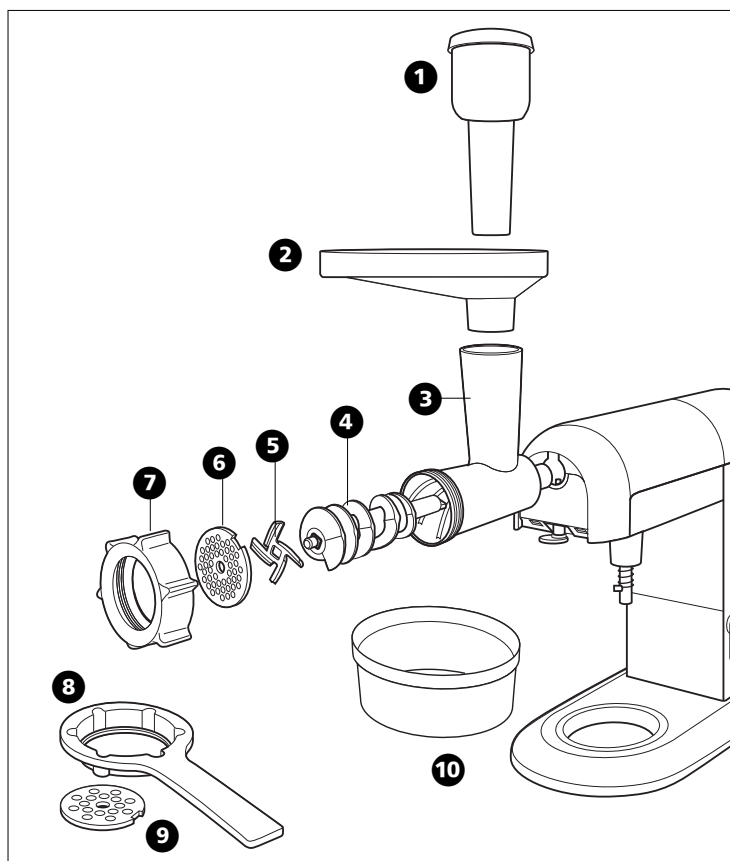

Mlýnek na maso

- Před nasazováním nebo odebíráním nástavců vždy odpojte výrobek od sítě.
- Odstraňte kryt náboje pro nástavec na přední straně výrobku **I**.

Vybavení

- 1 Pist
- 2 Táč na jídlo a podávací trubice
- 3 Tělo mlýnku
- 4 Posunovací šroub
- 5 Nůž
- 6 Jemné síto mlýnku
- 7 Zajišťovací nákrůžek pro síto mlýnku
- 8 Klíč
- 9 Hrubé síto mlýnku
- 10 Sběrná mísa

Pokyny pro sestavení

- Nasadte nůž na posunovací šroub a ujistěte se, že má správnou orientaci (ostré okraje obrácené ven). Šroub má čtyřhranný profil, na který se nasazuje nůž **I**.
- Nainstalujte šroub do těla mlýnku.
- Vybte vhodné síto mlýnku pro dané použití a nasadte ho na konec hřídele.
- Ujistěte se, že výřez na sítu je vyrovnán s výstupkem na těle nástavce **I**.
- Nasadte zajišťovací nákrůžek na síto mlýnku. Při nasazování nákrůžku buďte opatrní, abyste nepoškodili výrobek.

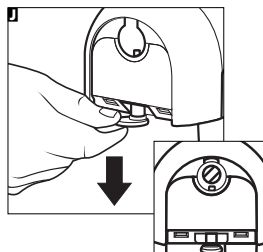
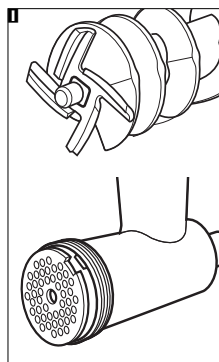
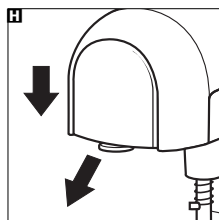

CZ

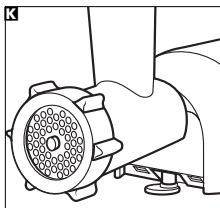

- Při nasazování nástavců držte přídržný kolík dole **K**.
- Vyrovnajte plošky na konci hřídele do přibližně stejného úhlu, jaký má pohon, a vložte ho do pohonu **K**.
- Lehce otáčejte nastavcem, dokud nezapadne do pohonu, a zatlačte ho na místo.

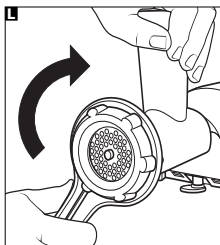

- Uvolněte přídržný kolík a lehce otáčejte nastavcem, dokud nebude otvor na nastavci vyrovnán s přídržným kolíkem na hnacím náboji hlavní jednotky **L**.
- Co nejvíce utáhněte zajišťovací nákrůžek. Nejlepší je to provést tak, že jednou rukou podržíte plnicí trubici a klíčem v druhé ruce budete utahovat doprava **L**.

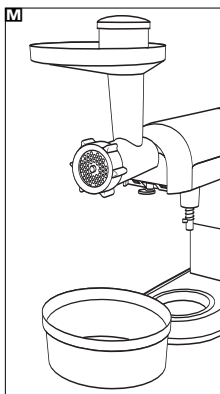

POZNÁMKA: Během používání bude možná nutné znovu přitáhnout nákrůžek.

- Nasadte táč na jídlu do hrdla a vyrovnajte ho pod výstupem, aby zachytával zpracované jídlo **M**.

Návod k použití

- Jemné síto mlýnku je určeno pro syrové a vařené maso, ryby a malé ořechy.
- Hrubé síto mlýnku je určeno pro syrové maso, ryby, ořechy, zeleninu, tvrdý sýr, ovocné slupky a sušené ovoce.
- Podle výše popsaných pokynů pro sestavení nainstalujte vhodné síto.
- Nakrájejte maso a zeleninu na kostky o hraně maximálně 25 mm.
- Vložte nakrájené jídlo do plnicí trubice.
- Pístem posunujte jídlo trubicí, není nutné vůbec tlačit.
- Spusťte stroj na rychlost 4.

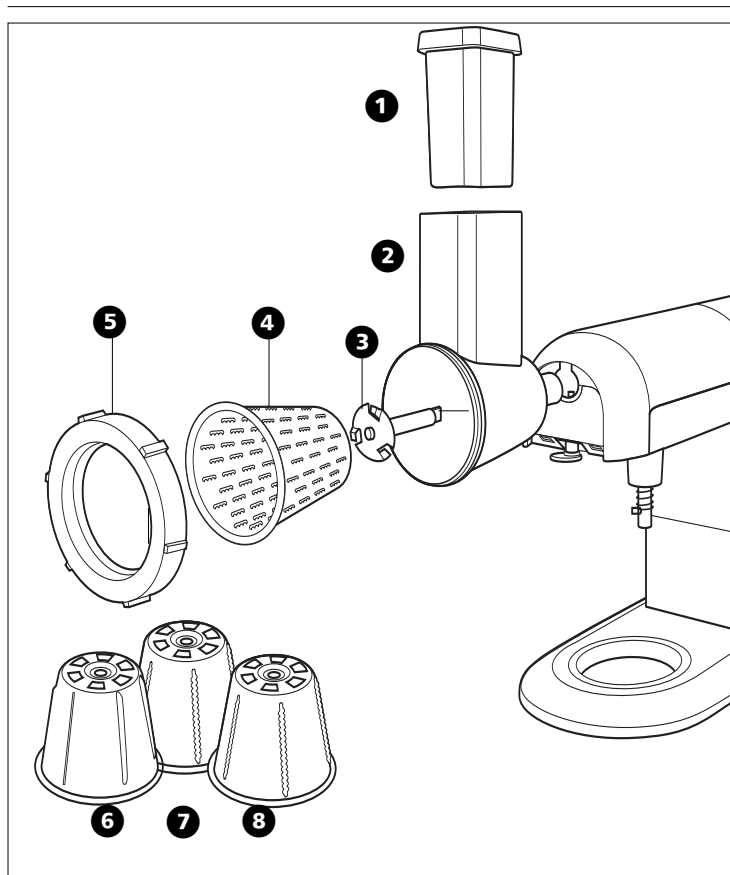

STRUHADLO NA ZELENINU

- Před nasazováním nebo odebráním nástavců vždy odpojte výrobek od sítě.
- Odstraňte kryt náboje pro nástavec na přední straně výrobku **N**.

Vybavení

- 1 Píst
- 2 Hlavní pouzdro a plnicí trubice
- 3 Hnací hřídel
- 4 Kužel na jemné řezání/strouhání
- 5 Přídružný nákrůžek kužele
- 6 Kužel na hrubé řezání/strouhání
- 7 Kužel na jemné krájení plátků
- 8 Kužel na hrubé krájení plátků

Pokyny pro sestavení

- Vybte vhodný kužel pro dané použití.
- Připevněte hřídel ke kuželu tak, že vyrovnáte upínací výstupky s otvory v základně kužele **O**.
- Otočením doprava zajistěte hřídel.
- Vložte konec hřídele do hubice hlavního pouzdra.
- Našroubujte na místo přídružný nákrůžek. Při nasazování nákrůžku buďte opatrní, abyste nepoškodili výrobek.
- Při nasazování nástavců držte přídružný kolík dole.

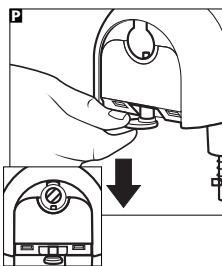
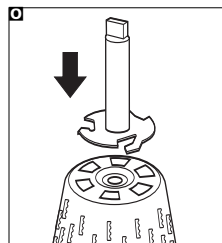
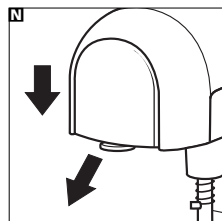

CZ

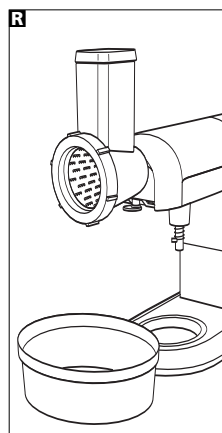
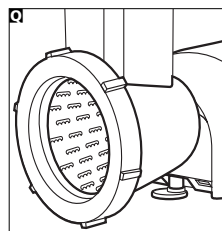

- Vyrovnajte plošky na konci hřídele do přibližně stejného úhlu, jaký má pohon, a vložte ho do pohonu **2**.
- Lehce otáčejte nástavcem, dokud nezapadne do pohonu, a zatlačte ho na místo **3**.
- Uvolněte přídržný kolík a lehce otáčejte nástavcem, dokud nebude otvor na nástavci vyrovnán s přídržným kolíkem na hnacím náboji hlavní jednotky **3**.

Návod k použití

- Jemné struhadlo je určeno k jemnému strouhání a hrubé struhadlo k hrubému strouhání tvrdé a ostré zeleniny (např. mrkve, řepy, brambor, ale také tvrdého sýra, ořechů a suchého chleba).
- Silný kráječ je určen ke krájení tuhého jídla. Je vhodný zejména k přípravě zeleniny určené k napařování, smažení nebo vaření na lasturách.
- Tenký kráječ je vhodný ke strouhání zeleniny do zelného salátu, bramborových lupínků, chleba, celeru, okurek, ořechů a nálevů.
- Podle výše popsanych pokynů pro sestavení nainstalujte vhodné struhací nebo krájecí kužely.
- Nakrájejte zeleninu na kostky o hraně maximálně 25 mm.
- Vložte nakrájenou zeleninu do plnicí trubice.
- Pístem posunujte jídlo trubicí, není nutné vůbec tlačit.
- Spustte stroj na rychlost 4.

Čištění

Před čištěním a údržbou vypněte spotřebič a odpojte ho od sítě.

- 1 Odstraňte všechny nástavce. Všechny nástavce lze mýt v teplé saponátové vodě. Zajistěte, aby byly důkladně vysušené.
 - 2 Otřete vnější povrch mixéru vlhkou látkou, potom ho nechte vyschnout na vzduchu. Nikdy nepoužívejte brusné materiály ani neponožte spotřebič do vody.
 - 3 Umyjte mísu v horké saponátové vodě. Vyčištěnou mísu nainstalujte zpět. Tak bude mechanismus hlavy mixéru zakrytý.
 - 4 Naplňte míchač teplou vodou, nasadte víko a pohár a potom ho zapněte na 20 - 30 sekund na maximální rychlost. Vyprázdněte ho a potom ho vypláchněte. Otřete ho a nechte ho vyschnout.
- Nenechávejte míchač ve vodě, aby se nenasáknul nebo aby do něj nevnikla voda.

Důležité tipy

Pokud se míchač během provozu zastaví, je to způsobeno přehřátím z důvodu přetížení a aktivováním ochranného zařízení.

Vypněte mixér a odpojte ho od sítě.

Odeberte trochu ingrediencí, abyste snížili zatížení. Nechte stroj tři minuty chladnout.

Znovu ho zapojte do zásuvky, potom vyberte rychlost a pokračujte v práci. Pokud se mixér ihned nespustí, nechte ho stát déle a potom to zkuste znovu.

Pokud spotřebič stále nefunguje, zavolejte linku podpory se žádostí o další rady.

DOVOLETÁ ZÁRUKA



Musíte si uschovat stvrzenku od prodejce jako doklad o nákupu. Stvrzenku připevněte sešívačkou na zadní obal pro budoucí referenční účely.

Pokud se výrobek porouchá, poznamenejte si následující informace. Tato čísla najdete na základně výrobku.

Č. modelu Sériové č.

Všechny výrobky Morphy Richards procházejí před opuštěním továrny individuální kontrolou. V nepravděpodobném případě, že se do 28 dnů od data koupě prokáže závada, se musí výrobek vrátit do místa, kde byl zakoupen, aby se mohl vyměnit.

Pokud dojde k závadě po 28 dnech a do 24 měsíců od data původní koupě, kontaktujte místní servisní středisko na uvedené adrese. Budete požádáni, abyste vrátili výrobek (v náležitém, bezpečném balení) společně s kopií dokladu o nákupu. S výjimkou níže uvedených případů (viz Výjimky) bude vadný spotřebič obvykle během sedmi pracovních dnů od data přijetí opraven nebo vyměněn a odeslán zpět. Pokud bude výrobek z jakéhokoliv důvodu během dvouleté záruční lhůty vyměněn, záruka na nový výrobek se bude počítat od data původní koupě. Proto je velmi důležité, abyste uschovali původní stvrzenku nebo fakturu s vyznačeným datem původní koupě.

Platnost záruky na spotřebič je podmíněna používáním podle dodaných pokynů.

Výjimky

Společnost Morphy Richards nebude povinna opravit nebo vyměnit výrobek podle záručních podmínek v následujících případech:

- 1 Závada byla způsobena nebo zaviněna nevhodným, chybným nebo nedbalým používáním nebo používáním způsobem, který je v rozporu s doporučeními výrobce, nebo proudovými nárazy v síti či poškozením při přepravě.
- 2 Spotřebič byl napájen jiným napětím, než jaké je uvedeno na výrobku.
- 3 Došlo k pokusu o opravu jinými osobami než naším servisním personálem (nebo autorizovaným prodejcem).
- 4 Spotřebič se pronajímal nebo používal k jiným účelům než v domácnosti.
- 5 Společnost Morphy Richards neodpovídá za žádné opravy prováděné v záruční lhůtě.

Tato záruka nepropůjčuje žádná jiná než výše uvedená práva a nevztahuje se na žádné reklamace týkající se následných ztrát nebo škod. Tato záruka je nabízena jako další výhoda a nemá vliv na vaše zákonná práva spotřebitele.

CZ

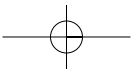
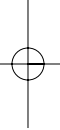
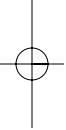

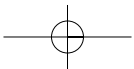
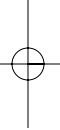
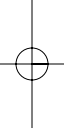



GB For electrical products sold within the European Community.
At the end of the electrical products useful life it should not be disposed of with household waste. Please recycle where facilities exist. Check with your Local Authority or retailer for recycling advice in your country.

CZ Pro elektrické výrobky prodávané v Evropském společenství.
Elektrické výrobky se po skončení životnosti nesmí vyhazovat do domovního odpadu. Nechte je recyklovat v příslušných zařízeních. Informace o recyklaci ve vaší zemi si zjistíte od místních úřadů nebo prodejce.

GB Morphy Richards products are intended for household use only.
Morphy Richards has a policy of continuous improvement in product quality and design. The Company, therefore, reserves the right to change the specification of its models at any time.

The After Sales Division,
Morphy Richards Ltd, Mexborough, South Yorkshire,
England, S64 8AJ
Helpline (office hours) UK 0870 060 2609
Republic of Ireland 1800 409119

CZ Výrobky Morphy Richards jsou určeny pouze k použití v domácnostech.
Morphy Richards usiluje o neustálé zdokonalování kvality a provedení.
Proto si vyhrazuje právo kdykoliv změnit specifikace svých modelů.

morphyrichards®