

**morphyrichards®**

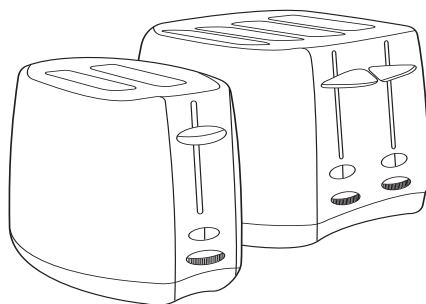

## **2 & 4 slice chroma toasters**

Please read and keep these instructions

**GB**

## **Opékače Chroma na dva a čtyři krajíce**

Přečtěte si tyto pokyny a uschovejte je

**CZ**



44830&44840MCZ 07/06

[www.morphyrichards.com](http://www.morphyrichards.com)



## Getting the best from your new toaster...

- **Safety first**  
Do not touch metal top or sides of the toaster during or after use as it gets very hot.
- **Empty crumb tray regularly**  
To clean away any crumbs that accumulate after use.
- **In order to achieve uniform browning**  
Wait a minimum of 30 seconds between each toasting, so that the control can automatically set.

## Important safety instructions

The use of any electrical appliance requires the following common sense safety rules.

Primarily there is danger of injury or death and secondly the danger of damage to the appliance. These are indicated in the text by the following two conventions:

### **WARNING: Danger to the person!**

IMPORTANT: Damage to the appliance! In addition we offer the following safety advice.

## Location

- Always locate your toaster away from the edge of the worktop.
- Ensure that the toaster is used on a firm, flat, heat resistant surface.
- Ensure that sufficient space is left above and around all sides of your toaster to allow air to circulate.
- IMPORTANT: Do not use too close to curtains, draperies, walls, cupboards and other flammable materials.
- **Do not use underneath cupboards.**
- **Do not use outdoors.**

## Mains lead

- The mains lead should reach from the socket to the toaster without straining the connections. Reduce the length of the excess lead by using the cord storage facility.
- Do not let the mains lead hang over the edge of the worktop where a child could reach it.
- Do not let the lead run across an open space e.g. between a low socket and table.
- Do not let the lead run across a cooker or hot area which might damage the cable.

## Personal safety

- Do watch your toaster during use.
  - **WARNING: Do not touch the top of the toaster or other hot parts during or after use, use handles or knobs.**
  - **WARNING: Do not insert oversize foods, metal, foil packages or utensils into the toaster.**
  - **WARNING: Do not attempt to dislodge food when the toaster is plugged in and never insert cooking utensils into the slots.**
  - **WARNING: Do not immerse cord, plug or toaster in water or other liquid.**
  - IMPORTANT: Do not place bread or other items on top of the slots as this may damage the toaster and creates a fire hazard.
- ## Children
- Never allow a child to operate this appliance
  - Children are vulnerable in the kitchen particularly when unsupervised and if appliances are being used or cooking is being carried out.
  - Teach children to be aware of dangers in the kitchen, warn them of the dangers of reaching up to areas where they cannot see properly or should not be reaching.

### Other safety considerations

- Do not operate with a damaged cord or plug or after the appliance malfunctions or has been damaged in any manner.
- Do not attempt repairs - the appliance contains no user-serviceable parts. Call our helpline for advice.
- Do not use accessories not recommended by the manufacturer.
- Do not place on or near a hot gas electric burner or in a heated oven.
- Only use for intended purpose.
- Unplug from outlet when not in use and when cleaning.
- Do not move the appliance whilst hot.

### Electrical requirements

Check that the voltage on the rating plate of your appliance corresponds with your house electricity supply which must be A.C. (Alternating current).

If the socket outlets in your home are not suitable for the plug supplied with this appliance the plug should be removed and the appropriate one fitted.

**WARNING : The plug removed from the mains lead, if severed, must be destroyed as a plug with a bared flexible cord is hazardous if engaged into a live socket outlet.**

**WARNING: This appliance must be earthed.**

### Features A

- Bun warmer setting (on browning control)
- Electronic variable browning control
- Removable crumb tray
- Bread slots
- Bread carriage lever with high lift feature
- Cancel button ▲
- Cord storage
- Bun warmer
- Frozen button ❄️

### Before first use

- Before using the toaster for the first time operate the toaster without bread. Note: the bread carriage lever 5 will not stay down unless the toaster is plugged in and the wall switch is on. Ventilate the room during this period.
- As with all new electric heating elements, your toaster emits a 'new' smell when it is first switched on. This is quite normal and not a cause for concern.

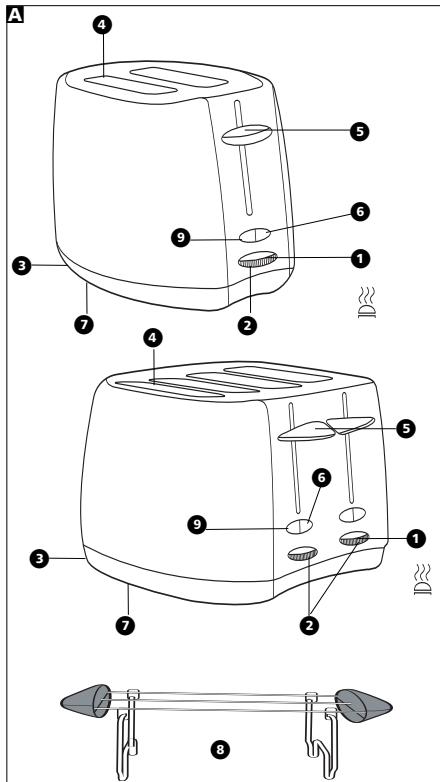

GB

## Instructions for use

- Select the desired level of browning on the browning control **2** marked 1 to 8. The setting required will vary according to the moisture content and thickness of the bread. For best results ensure that the bread slices are of even thickness, freshness and size. Remember that stale bread toasts more rapidly than fresh and thin bread toasts quicker than thick. See additional points for more information.
- After selecting the desired level, place your bread in the slots **4** and depress the bread carriage lever **5** downwards until it locks.
- After the set time has been reached the bread will pop up automatically ready for removal from the slots. The bread carriage lever will have returned to its upper position and the heating element will have switched off.
  - If the bread in your toaster becomes jammed disconnect your toaster at the socket, allow it to cool, then remove the bread.
  - When not in use, switch your toaster off at the mains and remove the plug from the socket.

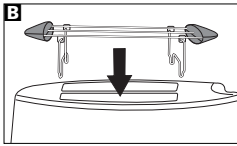

**WARNING: Do not wrap the cable around the main body of the appliance during or after use.**

## Using the cancel button

If you wish to interrupt the toasting process, press the cancel button **6**.

## Using the bun warmer

Unfold the bun rack and place it on top of the toaster ensuring it is securely in place. Place the buns or other items onto the bun warmer. Set the browning control to the bun warmer position 2. Depress the bread carriage lever/s until it holds down. Wait for the toaster to switch off automatically or press the cancel button to switch the toaster off before removing the buns.

**WARNING: Take care not to touch the metal of the bun warmer as it will be hot.**

Do not put more than two buns on the bun warmer at any one time.

## Using the frozen button



To toast frozen bread do not adjust the browning control from your normal preferred setting, place the bread normally in the slots, then depress the bread carriage lever and press the frozen button **9**. The button will illuminate and the toaster will automatically toast for an extended period.

## 2/4 slice selection

On the 4 slice model a 2 and 4 slice option is available. To toast 2 slices of bread place them in the left hand side slots, depress the left hand side bread carriage lever.

To toast 4 slices of bread depress both carriage levers.

## Additional points

- In order to achieve uniform browning, we recommend you wait a minimum of 30 seconds between each toasting, so that the control can be automatically reset.
- If toasting one slice only, you may need to adjust the browning control to a slightly lower setting.
- Note: you will also notice a slight variation in toast colour on one side of a single slice.
- Stale bread toasts more rapidly than fresh bread. Therefore, the browning control should be set at a lower setting than usual.
- All sorts of bread can be used as well as teacakes, small rolls etc. Slices should not however be so thick as to cause burning or jamming within the bread slots.
- When toasting 2 or more slices it is recommended they are of equal size and freshness.

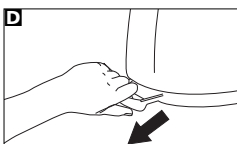
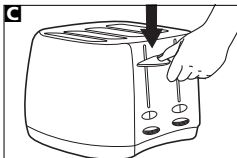

- Allow the toaster to cool fully before putting away.

## **Cleaning and maintenance**

- 1 After use and before cleaning, switch off at the mains, remove the plug from the wall socket and wait for the toaster to cool.
  - 2 Wipe the outside of the toaster with a damp cloth only and dry with another cloth or tissue.
- NEVER use metal polish or coarse scouring agents and never immerse your toaster in any sort of liquid.
  - NEVER use any pointed or sharp articles for cleaning the inside, otherwise the heating element will be damaged.
  - NEVER use a brush or push your fingers or metal objects down the slots.

## **Crumb tray**

**WARNING: Crumbs will accumulate in the crumb tray and could catch fire if not emptied periodically.**

When the toaster has cooled down completely, tap the sides of the case lightly to dislodge any crumbs lodged in the toasting chamber and pull out the crumb tray . Empty the tray and replace it.

- Never operate the toaster without the crumb tray fitted.

GB

### ***Your two year guarantee***

It is important to retain the retailers receipt as proof of purchase. Staple your receipt to this back cover for future reference.

Please quote the following information if the product develops a fault. These numbers can be found on the base of the product.

Model no.                      Serial no.

All Morphy Richards products are individually tested before leaving the factory. In the unlikely event of any appliance proving to be faulty within 28 days of purchase, it should be returned to the place of purchase for it to be replaced.

If the fault develops after 28 days and within 24 months of original purchase, you should contact the Helpline number quoting Model number and Serial number on the product, or write to Morphy Richards at the address shown.

You will be asked to return the product (in secure, adequate packaging) to the address below along with a copy of proof of purchase.

Subject to the exclusions set out below (see Exclusions) the faulty appliance will then be repaired or replaced and dispatched usually within 7 working days of receipt.

If for any reason this item is replaced during the 2 year guarantee period, the guarantee on the new item will be calculated from original purchase date. Therefore it is vital to retain your original till receipt or invoice to indicate the date of initial purchase.

To qualify for the 2 year guarantee the appliance must have been used according to the manufacturers instructions. For example crumb trays should be emptied regularly.

### **EXCLUSIONS**

Morphy Richards shall not be liable to replace or repair the goods under the terms of the guarantee where:

- 1 The fault has been caused or is attributable to accidental use, misuse, negligent use or used contrary to the manufacturers recommendations or where the fault has been caused by power surges or damage caused in transit.
- 2 The appliance has been used on a voltage supply other than that stamped on the products.
- 3 Repairs have been attempted by persons other than our service staff (or authorised dealer).
- 4 Where the appliance has been used for hire purposes or non domestic use.
- 5 Morphy Richards are not liable to carry out any type of servicing work, under the guarantee.
- 6 Plastic filters for all Morphy Richards kettles and coffee makers are not covered by the guarantee.

This guarantee does not confer any rights other than those expressly set out above and does not cover any claims for consequential loss or damage. This guarantee is offered as an additional benefit and does not affect your statutory rights as a consumer.

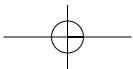
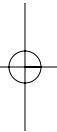
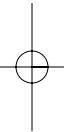



## **Jak nejlépe využít váš nový opékač topinek...**

- **Bezpečnost na prvním místě**  
Při používání nebo po něm se nedotýkejte kovové vrchní části nebo bočních stran opékače topinek, protože se velmi ohřívají.
- **Pravidelně vyprazdňujte misku na drobky.**  
Abyste odstranili všechny drobky, které se hromadí během používání.
- **Jak dosáhnout rovnoměrného opečení**  
Mezi jednotlivými topinkami počkejte minimálně 30 sekund, aby se mohl automaticky nastavit regulátor.

## **Důležité bezpečnostní pokyny**

Používání jakéhokoliv elektrického spotřebiče vyžaduje dodržování bezpečnostních pravidel diktovaných zdravým rozumem.

Za prvé hrozí riziko úrazu nebo usmrcení a za druhé riziko poškození spotřebiče. Tato rizika jsou v textu označována dvěma následujícími způsoby:

**VAROVÁNÍ: Hrozí nebezpečí osobám!**

**DŮLEŽITÉ:** Poškození spotřebiče!  
Navíc nabízíme následující bezpečnostní doporučení.

### **Místo**

- Vždy umísťujte opékač dále od okraje pracovní plochy.
- Ujistěte se, že opékač je používán na pevném, rovném, žáruvzdorném povrchu.
- Ujistěte se, že nad opékačem a po všech jeho stranách je dost místa na proudění vzduchu.
- **DŮLEŽITÉ:** Nepoužívejte spotřebič v blízkosti záclon, závěsů, stěn, příborníků a dalších hořlavých materiálů.
- **Nepoužívejte pod příborníky.**
- **Nepoužívejte venku.**

## **Síťový kabel**

- Síťový kabel by měl vést od zásuvky k opékači bez napínání spojů. Zkrátte nadbytečnou délku pomocí prostoru na uložení kabelu.
- Nenechávejte síťový kabel viset přes okraj pracovní plochy, kde by na něj mohly dosáhnout děti.
- Nenechávejte kabel procházet otevřeným prostorem, např. mezi zásuvkou u země a stolem.
- Nenechávejte kabel procházet přes sporák nebo jiná horká místa, která by ho mohla poškodit.

## **Bezpečnost osob**

- Během používání sledujte opékač.
- **VAROVÁNÍ: Při používání nebo po něm se nedotýkejte kovové vrchní části opékače ani ostatních horkých částí, používejte držadla nebo ovládací prvky.**
- **VAROVÁNÍ: Nevkládejte do opékače příliš velké potraviny, kovy, potraviny zabalené ve fólii, ani kuchyňské náčiní.**
- **VAROVÁNÍ: Nepokoušejte se uvolnit potraviny, když je opékač připojený k síti, a nikdy nevkládejte do otvorů kuchyňské náčiní.**
- **VAROVÁNÍ: Neponořujte kabel, zástrčku nebo opékač do vody ani jiné tekutiny.**
- **DŮLEŽITÉ:** Nepokládejte na otvory chléb ani jiné předměty, protože by mohly poškodit opékač a způsobit riziko vzniku požáru.

## **Děti**

- Nenechávejte děti pracovat s tímto spotřebičem.
- Děti jsou v kuchyni zranitelné zejména tehdy, pokud jsou bez dozoru a používají se spotřebiče nebo se vaří.
- Učte děti, aby si uvědomovaly nebezpečí v kuchyni, varujte je před riziky při sahání do míst, na která dobře nevidí nebo nemohou dosáhnout.

## **Další bezpečnostní**

## ***pokyny***

- Nespouštějte žádný spotřebič s poškozeným kabelem či zástrčkou, nebo pokud je porouchaný či jakkoliv poškozený.
- Nepokoušejte se o opravy - spotřebič neobsahuje žádné součásti, které by mohl opravit uživatel. Zavolejte na naši linku podpory a požádejte o pomoc.
- Nepoužívejte příslušenství, která nejsou doporučena výrobcem.
- Neumísťujte spotřebič na horký plynový nebo elektrický vaříč, do jeho blízkosti nebo do trouby.
- Používejte spotřebič pouze k účelu, k němuž je určen.
- Když spotřebič nepoužíváte nebo čistíte, odpojte ho od sítě.
- Nepřemisťujte horký spotřebič.

## ***Požadavky na napájení***

Zkontrolujte, zda napětí na výkonovém štítku spotřebiče odpovídá síťovému napětí v domácnosti, které musí být střídavé.

Pokud zásuvky v domácnosti nevyhovují zástrčce dodané s tímto spotřebičem, zástrčka se musí odstranit a nahradit vhodným typem.

**VAROVÁNÍ:** Dojde-li k poškození zástrčky odstraněné ze síťového kabelu, musí se zničit, protože zástrčka s odkrytým kabelem je po zapojení do zásuvky pod proudem nebezpečná.

**VAROVÁNÍ:** Tento spotřebič musí být uzemněný.

## ***Vybavení***

- 1 Nastavení ohřivače žemlí (na regulátoru propečení)
- 2 Elektronický proměnný regulátor propečení
- 3 Vydíratelná miska na drobky
- 4 Otvory na chléb
- 5 Páka na vysunování chleba s vysokým zdvihem
- 6 Tlačítko pro zrušení ▲
- 7 Prostor na uložení kabelu
- 8 Ohřivač žemlí
- 9 Tlačítko pro rozmrazování ❄

## ***Před prvním použitím***

- Před prvním použitím zapněte opékač bez chleba. Poznámka: páka na vysunování chleba 5 nezůstane dole, dokud nezapojíte opékač do zásuvky a nezapnete síťový spínač. V této době větrejte místnost.
- Stejně jako u všech nových elektrických topných článků platí, že opékač po prvním zapnutí uvolňuje "nový" zápach. Je to zcela normální a není to důvodem k obavám.

CZ

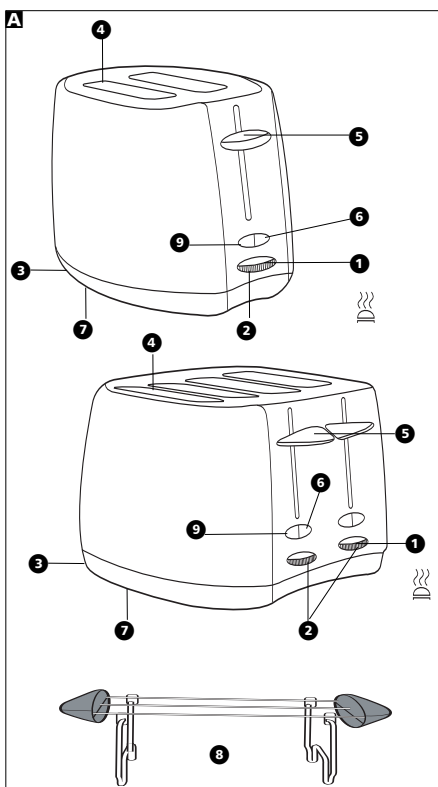

## Návod k použití

- Na regulátoru propečení vyberte požadovaný stupeň propečení 2 od 1 do 8. Požadované nastavení se bude lišit podle obsahu vlhkosti a tloušťky chleba. Abyste dosáhli nejlepších výsledků, ujistěte se, že krajíce chleba jsou stejně silné, čerstvé a velké. Pamatujte, že starý chléb se opéká rychleji než čerstvý a tenký rychleji než silný. V následujících bodech najdete další informace.
- Až vyberete požadovaný stupeň, vložte chléb do otvorů 4 a stiskněte páku na vysunování chleba 5 až dolů, kde se zajistí.
- Po uplynutí nastaveného času chléb automaticky vyskočí a je připraven k vyjmutí z otvorů. Páka na vysunování chleba se vrátí do horní polohy a topný článek se vypne.
  - Pokud chléb uvízne uvnitř opékače, odpojte opékač od zásuvky, nechte ho vychladnout a potom vyjměte chléb.
  - Když opékač nepoužíváte, vypněte napájení a vytáhněte zástrčku ze zásuvky.

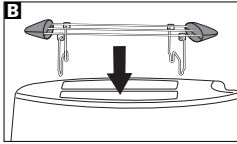

**VAROVÁNÍ:** Při používání nebo po něm neovíjejte kabel kolem tělesa spotřebiče.

## Používání tlačítka pro zrušení ▲

Chcete-li přerušit opékání, stiskněte tlačítko pro zrušení 6.

## Používání ohřívače žemlí

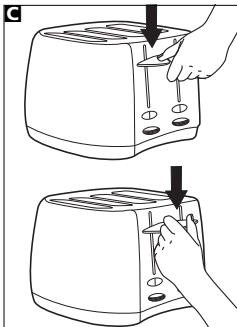

Rozložte stojan na žemle, umístěte ho na vrchní část opékače a ujistěte se, že pevně drží na místě. Položte žemle nebo jiné pečivo na ohřívač žemlí. Nastavte regulátor propečení do polohy 2 pro ohříváč žemlí. Stiskněte páku na vysunování chleba až dolů, kde zůstane držet. Počkejte, až se opékač automaticky vypne, nebo stiskněte tlačítko pro zrušení, než vyjmete žemle.

**VAROVÁNÍ:** Dávejte pozor, abyste se nedotkli kovu ohřívače žemlí, protože bude horký.

Nepokládejte na ohříváč žemlí více než dvě žemle současně.

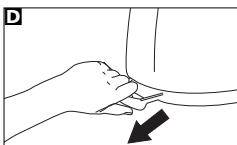

## Používání tlačítka pro rozmrazování ❄

Chcete-li opéci zmrazený chléb, nenastavujte regulátor propečení na jiný než běžné používání stupeň, ale normálně vložte chléb do otvorů, potom stiskněte páku na vysunování chleba a stiskněte tlačítko pro rozmrazování 9. Rozsvítí se tlačítko a opékač bude po stanovenou dobu automaticky opékat.

## Volba dvou/čtyř krajců □

Modely na čtyři krajíce nabízejí volbu dvou nebo čtyř krajců. Chcete-li opékat dva krajíce chleba, vložte je do levých otvorů a stiskněte levou páku na vysunování chleba.

Chcete-li opékat čtyři krajíce, stiskněte obě páky.

## Další body ▢

- Abyste dosáhli rovnoměrného opečení, doporučujeme počkat 30 sekund mezi každým opékáním, takže regulátor se bude moci automaticky resetovat.
- Jestliže opékáte pouze jeden krajíc, měli byste nastavit regulátor propečení na poněkud nižší hodnotu.
- Poznámka: také si všimnete mírných odchylek v barvě topinky na jedné straně jednoho krajíce.
- Starý chléb se opéká rychleji než čerstvý. Proto byste měli nastavit regulátor propečení na nižší hodnotu než obvykle.
- Lze používat všechny druhy chleba, stejně jako čajové pečivo, malé dalaňky atd. Krajíce nesmí být nikdy tak silné, aby se v otvorech páliily nebo zasekávaly.
- Při opékání dvou nebo více krajců se doporučuje použít stejně čerstvé a stejně velké krajíce.
- Než opékač uklidíte, nechte ho úplně vychladnout.

## Čištění a údržba

- 1 Po použití a před čištěním vypněte napájení, vytáhněte zástrčku z nástěnné zásuvky a počkejte, než opékač vychladne.
  - 2 Vnější povrch opékače otřete pouze vlhkou látkou a vysušte jinou látkou nebo papírem.
- NIKDY nepoužívejte leštidlo na kov nebo hrubé brusné čisticí prostředky a nikdy neponořujte opékač do jakékoliv tekutiny.
  - NIKDY nepoužívejte špičaté nebo ostré předměty k čištění vnitřku, jinak se poškodí topný článek.
  - NIKDY nepoužívejte kartáč ani nevkládejte prsty nebo kovové předměty do otvorů.

## Miska na drobky

**VAROVÁNÍ: Na misce se hromadí drobky, a pokud se miska pravidelně nevyprazdňuje, mohly by vzplanout.**

Až opékač úplně vychladne, lehce otřete boční strany krytu, abyste odstranili všechny drobky zachycené v opékačích komořích, a vytáhněte misku na drobky . Vyprázdněte misku a vraťte ji zpět.

- Nikdy nepoužívejte opékač bez vložené misky na drobky.

CZ

## Dvouletá záruka

Musíte si uschovat stvrzenku od prodejce jako doklad o nákupu. Stvrzenku připevníte sešívačkou na zadní obal pro budoucí referenční účely.

Pokud se výrobek porouchá, poznamenejte si následující informace. Tato čísla najdete na základně výrobku.

Č. modelu                      Sériové č.

Všechny výrobky Morphy Richards procházejí před opuštěním továrny individuální kontrolou. V nepravděpodobném případě, že se do 28 dnů od data koupě prokáže závada, se musí výrobek vrátit do místa, kde byl zakoupen, aby se mohl vyměnit.

Pokud dojde k závadě po 28 dnech a do 24 měsíců od data původní koupě, musíte kontaktovat linku podpory a uvést číslo modelu a sériové číslo výrobku nebo napsat společnosti Morphy Richards na uvedenou adresu.

Budete požádáni, abyste vrátili výrobek (v náležitém, bezpečném balení) společně s kopií dokladu o nákupu na níže uvedenou adresu.

S výjimkou níže uvedených případů (viz Výjimky) bude vadný spotřebič obvykle během sedmi pracovních dnů od data přijetí opraven nebo vyměněn a odeslán zpět.

Pokud bude výrobek z jakéhokoliv důvodu během dvouleté záruční lhůty vyměněn, záruka na nový výrobek se bude počítat od data původní koupě. Proto je velmi důležité, abyste uschovali původní stvrzenku nebo fakturu s vyznačeným datem původní koupě.

Platnost dvouleté záruky na spotřebič je podmíněna používáním podle pokynů výrobce. Například se musí pravidelně vyprazdňovat miska na drobky.

## VÝJIMKY

Společnost Morphy Richards nebude povinna opravit nebo vyměnit výrobek podle záručních podmínek v následujících případech:

- 1 Závada byla způsobena nebo zaviněna nevhodným, chybným nebo nedbalým používáním nebo používáním způsobem, který je v rozporu s doporučeními výrobce, nebo proudovými nárazy v síti či poškozením při přepravě.
- 2 Spotřebič byl napájen jiným napětím, než jaké je uvedeno na výrobku.
- 3 Došlo k pokusu o opravu jinými osobami než naším servisním personálem (nebo autorizovaným prodejcem).
- 4 Spotřebič se pronajímал nebo používal k jiným účelům než v domácnosti.
- 5 Společnost Morphy Richards neodpovídá za žádné opravy prováděné v záruční lhůtě.
- 6 Záruka se nevztahuje na žádné plastové filtry pro rychlovarné konvice a kávovary Morphy Richards.

Tato záruka nepropůjčuje žádná jiná než výše uvedená práva a nevztahuje se na žádné reklamace týkající se následných ztrát nebo škod. Tato záruka je nabízena jako další výhoda a nemá vliv na vaše zákonná práva spotřebitele.

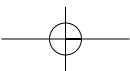
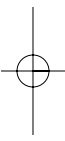
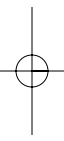

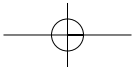
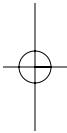
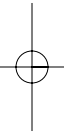

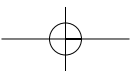
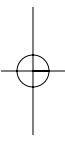
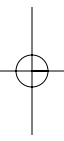



**GB** For electrical products sold within the European Community.  
At the end of the electrical products useful life it should not be disposed of with household waste. Please recycle where facilities exist. Check with your Local Authority or retailer for recycling advice in your country.

**CZ** Pro elektrické výrobky prodávané v Evropském společenství.  
Elektrické výrobky se po skončení životnosti nesmí vyhazovat do domovního odpadu. Nechte je recyklovat v příslušných zařízeních. Informace o recyklaci ve vaší zemi si zjistěte od místních úřadů nebo prodejce.

**GB** Morphy Richards products are intended for household use only.  
Morphy Richards has a policy of continuous improvement in product quality and design. The Company, therefore, reserves the right to change the specification of its models at any time.

The After Sales Division,  
Morphy Richards Ltd, Mexborough, South Yorkshire,  
England, S64 8AJ  
Helpline (office hours) UK 0870 060 2609  
Republic of Ireland 1800 409119

**CZ** Výrobky Morphy Richards jsou určeny pouze k použití v domácnostech.  
Morphy Richards usiluje o neustálé zdokonalování kvality a provedení.  
Proto si vyhrazuje právo kdykoliv změnit specifikace svých modelů.

**morphyrichards®**