

**morphy richards®**



## Steam generator Ironing system

Please read and keep these instructions

GB

## Žehlicí systém s generátorem páry

Přečtěte si tyto pokyny a uschovejte je

CZ



42370MCZ 07/06

[www.morphyrichards.com](http://www.morphyrichards.com)



## ***Getting the best from your new steam generator...***

- **Safety first**  
Caution must be used when handling this appliance as it does get very hot. Always switch off the unit and allow to cool before cleaning or storing.
- **Boiler unit**  
WARNING: The product produces steam which is pressurised. Never unscrew the boiler filler cap whilst the unit is pressurised. Steam will shoot out and could burn you.
- **Performance**  
Every 3 months fill the boiler with fresh water (0.8L), rinse then empty. Filter water is best as it reduces limescale and prolongs the life of your steam generator. Morphy Richards water filters are widely available. Alternatively use tap water.

## ***Important safety instructions***

The use of any electrical appliance requires the following common sense safety rules.

Primarily there is danger of injury or death and secondly the danger of damage to the appliance. These are indicated in the text by the following two conventions:

### **WARNING: Danger to the person!**

IMPORTANT: Damage to the appliance!  
In addition we offer the following safety advice.

## ***Location***

- Do not use outdoors.

## ***Children***

- Children do not understand the dangers associated with operating electrical appliances. Never allow children to use this appliance.
- Close supervision is necessary when any appliance is used near children.

- This appliance is not intended to be used by young children or infirm persons unless they have been adequately supervised by a responsible person to ensure they can use the appliance safely.
- Young children should be supervised to ensure that they do not play with the appliance.

## ***Personal safety***

- **WARNING: Burns can occur from touching hot metal parts, hot water or steam. Use caution when using your steam generator. If your iron is placed for a few moments on the iron rest plate, this plate may reach very high temperatures. In this instance, do not touch the iron soleplate or the iron rest plate until the iron and the base unit have cooled down.**
- **WARNING: To protect against the risk of electric shock do not put any part of the appliance in water or in any other liquid.**
- Do not use the vertical steam feature on clothes that are being worn.
- Do not leave the steam generator unattended whilst plugged in or on an ironing board. Never allow the mains lead to over hang the work surface or ironing board.
- The socket should always be off before plugging or unplugging from the socket. Never yank the cord to disconnect from the socket, instead, grasp plug and pull to disconnect.
- Do not allow the power and steam supply cord to touch hot surfaces. Let the steam generator cool completely before putting away.
- During ironing pauses and after use always place the iron flat on the base unit of the steam generator.
- Trailing cords are a hazard, keep them out of the way to prevent accidents.
- The steam generator must not be left unattended while it is connected to the supply mains;
- The plug must be removed from the socket-outlet before the water reservoir is filled with water;

- The steam generator must be used and rested on a stable surface; –
- When placing the iron on its base unit, ensure that the surface on which the base unit is placed is stable;
- The iron is not to be used if it has been dropped, if there are visible signs of damage or if it is leaking
- **WARNING The boiler may still be pressurised and no attempt should be made to remove the boiler cap. Steam will escape and you could get burnt.**
- If you drop or severely knock your steam generator this could cause internal damage even if the outside appears alright. Have it checked by a qualified electrician.
- The temperature of accessible surfaces may be high when the appliance is operating.

### ***Other safety considerations***

- Use the steam generator only for its intended use.
- Never hold the generator base under a tap.
- Always disconnect the steam generator from the electrical supply when cleaning or when not in use.
- Do not operate the steam generator with a damaged cord or if the iron has been dropped or damaged. To avoid the risk of electric shock, do not disassemble the product, but telephone Morphy Richards for advice. Incorrect reassembly can cause a risk of electric shock when the steam generator is used.
- If the need arises to change the mains cable on your steam generator or the iron, please return to Morphy Richards service department at the address on the back page.

### ***Electrical requirements***

Check that the voltage on the rating plate of your appliance corresponds with your house electricity supply which must be A.C. (Alternating current).

If the socket outlets in your home are not suitable for the plug supplied with this appliance the plug should be removed and the appropriate one fitted.

**WARNING : The plug removed from the mains lead, if severed, must be destroyed as a plug with a bared flexible cord is hazardous if engaged into a live socket outlet.**

**WARNING: This appliance must be earthed.**



### ***Special instructions***





- If your steam generator does not work, check the following points:
 

Has the temperature control been set to the required temperature? Is the plug in its socket? Is the plug itself or the socket faulty? (Check by plugging in another appliance).
- Is the dry/steam selection switch on the base unit set to dry.
- To prevent damage to the textile being ironed, follow the temperature guide carefully. (Test the inside of the hem of the garment).
- When ironing is complete, remove the plug from the socket, and allow the unit to cool before storage.

## Instructions for use

### Temperature guide

Heat setting markings on the adjustable control dial of all Morphy Richards irons match those of the International Textile Care Labelling Code.

Symbol				
		(120°C Max) Cool	(160°C Max) Warm	(210°C Max) Hot
Control knob positions	<b>Do not iron at all</b>	●	●●	●●●
Fabric		Nylon, Acetates e.g. Acrilan Courtelle, Orlon Triacetates, e.g. Tricel/Polyester	Wool, Polyester mixtures e.g. Polyester/Cotton	Cotton, Linen Rayon, Rayon mixtures, e.g. Rayon/Linen
Ironing		Iron on wrong side if moisture required use damp cloth (Not Acetate)		Fabrics requiring this setting usually require steam pressing for heavy cotton, denim etc.
Steaming	←—————→			

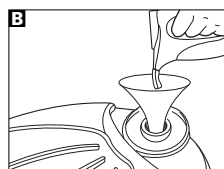
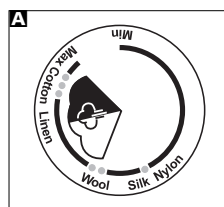

### Each time the generator is used

Each time the generator is used from cold for steam ironing, set the iron temperature dial to 3-dot and the vari-steam to its mid position **A**.

Iron at this setting for a few minutes then adjust the temperature dial and steam rate according to your requirements.

Initial steam setting **A**.

### Components of your steam generator

#### Iron unit

- 1 Steam button
- 2 Temperature control dial
- 3 Sole plate
- 4 Iron ready indicator light
- 5 Supply cord from base unit

#### Base unit

- 6 Filler cap
- 7 Power cord
- 8 Power switch
- 9 Refill indicator (Boiler tank)
- 10 Boiler ready light indicator
- 11 Variable steam control
- 12 Funnel for filling

### Location

Locate the steam generator horizontally on the iron rest plate of your ironing board (if large enough) or on a heat resistant stand at the same height as your ironing board or below it. Always ensure the generator is on a firm surface when ironing and when filling the boiler.

### Setting up and filling

- 1 Locate the generator on a horizontal surface.
- 2 Ensure the generator is disconnected and depressurised.
- 3 Unscrew the boiler filler cap and fill with 0.7 to 0.8 litres of filtered water or untreated tap water **B**. Boiler capacity may differ slightly so its a good idea to gauge the amount of water your boiler will accept for future reference.

**IMPORTANT:** Always use the funnel supplied, do not take the boiler to a tap.

**WARNING:** Never use water from battery topping up fluid or water containing any substance such as starch or sugar or defrosted water from a refrigerator.

- 4 Fill the boiler, taking care that water does not spill over. Remove any excess water.
- 5 Replace the boiler filler cap by screwing on but don't overtighten. If the filler cap whistles, it is not tight enough or the filler cap has not been positioned correctly. In this case switch off the boiler, allow it to cool, then reposition the filler cap correctly.
- 6 Take care not to overfill if the steam generator contains water.

### Using

- 1 Plug in at the mains socket.
  - Check to see that the steam on/off indicator light is 'off'.
- 2 Press the power switch **6** to the 'on' position, the indicator light in the middle of the switch will illuminate. Ensure that the iron temperature control **2** is at the correct setting for the material you are ironing.
- 3 Turn the vari-steam control knob to the mid position as shown **C**. Set the temperature control dial **2** to 3-dot.
- 4 Allow the boiler to heat for about 4 minutes. The generator will be ready to use for ironing when the boiler ready indicator **10** illuminates and the iron ready light **4** on the iron goes off.
  - During ironing, the iron ready indicator and the boiler ready indicator light will cycle on-off.

Textiles and clothes are supposed to carry ironing instructions. If they don't you should follow the fabric guide on the control dial of the iron, be sure to test the temperature by ironing the hem of the garment or similar area first. If you turn the control dial down from a hot setting to a cooler setting, wait until the iron temperature has stabilised before you continue ironing.

- 5 Important note: If the product is accidentally switched off while ironing the boiler controls require approximately 2 1/2 minutes to re-set before steam ironing can be resumed.

### Steam ironing

- 1 Ensure that you have filled the boiler correctly. Allow the boiler to heat up.
- 2 Consult the heat settings chart page 3, and select the position on the temperature control dial that corresponds to the fabric to be ironed. The iron ready light **4** illuminates and the soleplate heats up. Wait until the light goes out and the boiler ready indicator on the base unit **10** illuminates before ironing.
- 3 To obtain steam, press the steam control button **1** and release. Press the button down again and release to stop the steam.

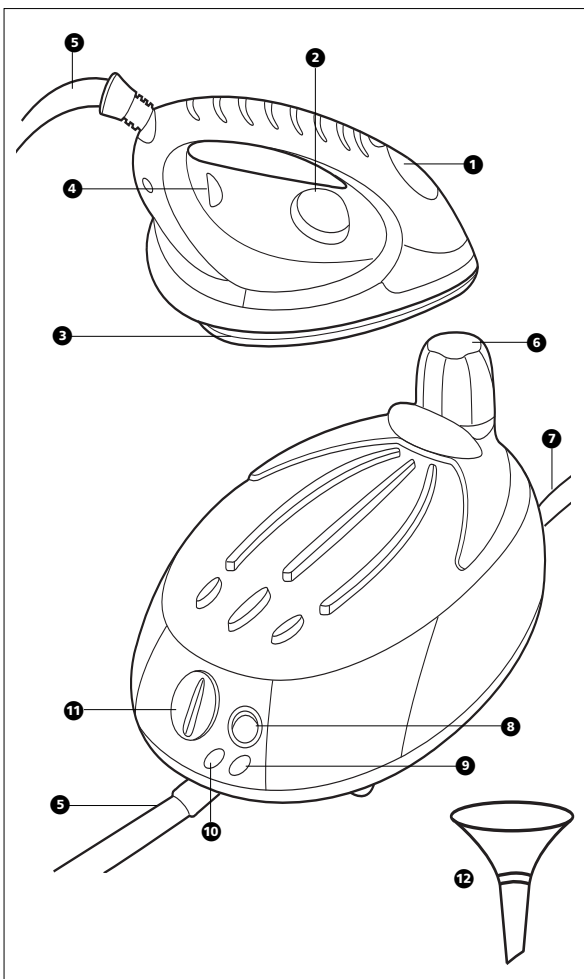
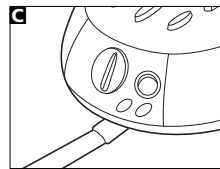

GB

- It is recommended that everytime the iron is used, the steam control button be depressed away from the ironing board. This enables the iron to discharge cold water. This process should also be applied when you have not used steam for several minutes.
- Alternatively you should first iron on a towel to absorb any excess water droplets.
- Perfect ironing can be obtained with short bursts of steam.
- Note: Water droplets will be discharged through the soleplate if you have overfilled the boiler.
- The amount of steam can be varied by adjusting the steam knob ①.

### ***If there is no steam***

- In order to fill the boiler whilst in use, follow the instructions detailed page 6.
- The boiler has been accidentally switched off and takes 21/2 minutes to re-set.

### ***Dry ironing***

- 1 Make sure the boiler is full of water.
- 2 Press the power switch ⑧ on the boiler to the ON position
- 3 Set the temperature control dial on the iron ② to the desired setting.
- 4 Wait until the iron ready light ④ goes out.
- 5 The iron is ready for dry ironing.

Note: Pressing the steam button ① delivers steam to the iron, make sure the temperature dial on the iron is set to the steam band.

### ***Re-filling the boiler***

- The red refill water indicator light ⑨ will glow when the boiler requires filling.

**WARNING: Never unscrew the boiler filler cap as long as the boiler is under pressure.**

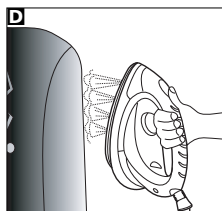

Carry out the following procedure to release the pressure.

- 1 Press the steam button ① until the steam stops coming out from the soleplate. This may take several minutes, then release the steam button.
- 2 Wait until the red refill water indicator light comes on, then press the steam button again to release any residual steam.
- 3 Switch off and unplug and wait 5 minutes.
- 4 Very slowly unscrew the boiler filler cap. If steam is heard escaping or the cap whistles, stop unscrewing the cap and wait until all the steam has gone, then continue to slowly unscrew the cap.
- 5 Use the funnel provided and slowly refill the boiler with water but take care not to overfill.
- 6 Screw the boiler filler cap back on until it is completely tight.
- 7 Plug in the appliance. Wait for the boiler ready light to glow, this indicates that the steam is ready for use.

**WARNING: Never unscrew the boiler filler cap when the appliance is connected to the power supply and whilst there is pressure inside the boiler. Never unscrew the filler cap during ironing.**

- 8 After ironing is completed, always switch off the steam control ①.

### ***Vertical steam ironing***

Hold the iron in a vertical position between 1cm and 2cm away from the item. Press the steam button, this will create vertical steam. This feature is especially useful for getting creases out of hanging clothes, curtains, wall hangings, etc.

Do not keep the steam control button pressed down continuously, short bursts of steam are sufficient.

## Maintenance

**IMPORTANT:** The boiler should be rinsed out after every 10-12 uses. This will help to remove any scale and prolong the life of your steam generator.

Rinse the boiler with untreated tap water. Your generator must be disconnected, allowed to cool and then emptied completely. Repeat this process a few times.

### To clean the mirror or stainless steel finish soleplate

If your iron has been fitted with a polished, mirror or stainless steel soleplate, please follow the cleaning instructions below:

- 1 To keep the soleplate of your iron clean and free of limescale, we recommend that you use one of the gentle chrome, silver or stainless steel cleaners that are generally available.
  - Always follow the manufacturers instructions on any soleplate cleaner.
- 2 To clean off melted-on man-made fibre, ensure that the water tank is empty and set the iron to the 3 dot position.
- 3 Pass the heated iron over a clean piece of cotton, which will draw the deposit off the surface.

### To clean the exterior

Allow to cool and wipe over with a soft cloth, dampened with diluted detergent (e.g. washing up liquid), then dry with a clean dry cloth.

## Storage

- 1 Ensure the generator is depressurised by operating the steam button on the iron until no further steam is escaping.
  - Always make sure the steam switch has been placed in the off position before switching off the boiler.
- 2 Unplug the generator and leave the iron to cool off for 15 minutes minimum. The iron must be placed on the iron rest plate.
- 3 When totally cool, empty any remaining water from the boiler.
- 4 The iron and boiler can now be stored together.

The logo consists of the letters 'GB' in a bold, sans-serif font, enclosed within a white circle. This circle is centered on a dark grey rectangular background.

## **Your two year guarantee**

It is important to retain the retailers receipt as proof of purchase. Staple your receipt to this back cover for future reference.

Please quote the following information if the product develops a fault. These numbers can be found on the base of the product.

Model no.                      Serial no.

All Morphy Richards products are individually tested before leaving the factory. In the unlikely event of any appliance proving to be faulty within 28 days of purchase it should be returned to the place of purchase for it to be replaced.

If the fault develops after 28 days and within 24 months of original purchase, you should contact the Helpline number quoting Model number and Serial number on the product, or write to Morphy Richards at the address shown. You may be asked to return a copy of proof of purchase.

Subject to the exclusions set out below (see Exclusions) the faulty appliance will then be repaired or replaced and dispatched usually within 7 working days of receipt.

If for any reason this item is replaced during the 2 year guarantee period, the guarantee on the new item will be calculated from original purchase date. Therefore it is vital to retain your original till receipt or invoice to indicate the date of initial purchase.

To qualify for the 2 year guarantee the appliance must have been used according to the manufacturers instructions. For example appliances should have been regularly maintained.

## **Exclusions**

Morphy Richards shall not be liable to replace or repair the goods under the terms of the guarantee where:

- 1 The fault has been caused or is attributable to accidental use, misuse, negligent use or used contrary to the manufacturers recommendations or where the fault has been caused by power surges or damage caused in transit.
- 2 The appliance has been used on a voltage supply other than that stamped on the products.
- 3 Repairs have been attempted by persons other than our service staff (or authorised dealer).
- 4 Where the appliance has been used for hire purposes or non domestic use.
- 5 Morphy Richards are not liable to carry out any type of servicing work, under the guarantee.
- 6 Plastic filters for all Morphy Richards kettles and coffee makers are not covered by the guarantee.

This guarantee does not confer any rights other than those expressly set out above and does not cover any claims for consequential loss or damage. This guarantee is offered as an additional benefit and does not affect your statutory rights as a consumer.

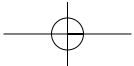
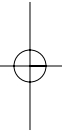
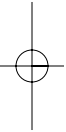



## ***Jak nejlépe využít nový generátor páry...***

- **Bezpečnost na prvním místě**  
Při manipulaci s tímto spotřebičem je třeba být opatrný, protože se velmi ohřívá. Před čištěním nebo uložením přístroj vždy vypněte a nechte vychladnout.
- **Jednotka kotle**  
**VAROVÁNÍ:** Výrobek vytváří páru, která je pod tlakem. Když je jednotka pod tlakem, nikdy neotvírejte plnicí víko kotle. Pára prudce unikne a mohla by vás popálit.
- **Výkon**  
Každé tři měsíce naplňte kotel čerstvou vodou (0,8 l) a potom ho vypláchněte. Nejlepší je filtrovaná voda, protože omezuje usazování vodního kamene a prodlužuje životnost generátoru páry. Vodní filtry Morphy Richards jsou k dostání na mnoha místech. Jinak použijte vodu z vodovodu.

## ***Důležité bezpečnostní pokyny***

Používání jakéhokoliv elektrického spotřebiče vyžaduje dodržování bezpečnostních pravidel diktovaných zdravým rozumem.

Za prvé hrozí riziko úrazu nebo usmrcení a za druhé riziko poškození spotřebiče. Tato rizika jsou v textu označována dvěma následujícími způsoby:

### **VAROVÁNÍ: Hrozí nebezpečí osobám!**

**DŮLEŽITÉ:** Poškození spotřebiče!  
Navíc nabízíme následující bezpečnostní doporučení.

### ***Místo***

- Nepoužívejte venku.

### ***Děti***

- Děti nechápu nebezpečí související s provozováním elektrických spotřebičů. Nenechávejte je používat tento spotřebič.

- Při používání jakéhokoliv spotřebiče v blízkosti dětí je nutný přísný dozor.
- Tento spotřebič není určen k používání malými dětmi nebo nemožnými osobami bez náležitého dozoru zodpovědné osoby, která zaručí, že jej mohou bezpečně používat.
- Na malé děti se musí dohlížet, aby bylo jisté, že si nebudou hrát se spotřebičem.

## ***Bezpečnost osob***

- **VAROVÁNÍ: Při kontaktu s horkými kovovými částmi, horkou vodou nebo párou mohou vzniknout popáleniny. Při používání generátoru páry buďte opatrní. Je-li žehlička na chvíli položena na odkládací desku, tato deska může dosáhnout velmi vysokých teplot. V takovém případě se nedotýkejte žehlicí plochy ani odkládací desky, dokud žehlička a základní jednotka nevychladnou.**
- **VAROVÁNÍ: Nevkládejte žádnou část spotřebiče do vody ani jiné kapaliny, abyste se chránili před rizikem úrazu elektrickým proudem.**
- Nepoužívejte svislé napařování na oděvech oblečených na osobách.
- Nenechávejte generátor páry bez dozoru, jestliže je připojený k síti nebo na žehlicím prknu. Nikdy nenechávejte síťový kabel viset přes okraj pracovního povrchu nebo žehlicího prkna.
- Před zapojováním nebo odpojováním kabelu musí být zásuvka vždy vypnutá. Při odpojování ze zásuvky nikdy netahejte za kabel, místo toho uchopte zástrčku a vytáhněte ji.
- Zabraňte kontaktu síťového kabelu a kabelu pro přívod páry s horkými povrchy. Před odložením nechte generátor páry úplně vychladnout.
- Během přestávek při žehlení a po použití vždy položte žehličku rovně na základní jednotku generátoru páry.
- Volně položené kabely jsou nebezpečné, odklidte je z cesty, abyste předešli nehodám.
- Dokud je generátor páry připojen k

- síti, nesmí se nechávat bez dozoru.
- Před plněním nádrže vodou se musí vytáhnout zástrčka ze zásuvky.
- Generátor páry se musí používat a pokládat na stabilní povrch. –
- Při pokládání žehličky na základní jednotku se ujistěte, že povrch, na kterém stojí základní jednotka, je stabilní.
- Pokud byla žehlička upuštěna, vykazuje viditelné známky poškození nebo netěsní, nesmí se používat.
- Je volič nasucho/pára na základní jednotce nastaven na nasucho?
- Abyste předešli poškození žehleného textilu, pečlivě dodržujte pokyny pro volbu teploty. (Vyzkoušejte na vnitřním lemu oděvu.)
- Až skončíte se žehlením, vytáhněte zástrčku ze zásuvky a před uložením nechte jednotku vychladnout.
- **VAROVÁNÍ Kotel může být stále pod tlakem a nesmíte se pokoušet odstraňovat jeho víko. Unikla by pára a mohla by vás popálit.**
- Při upuštění nebo silném nárazu by mohlo dojít k vnitřnímu poškození, i když zvenku vypadá spotřebič v pořádku. Nechte ho zkontrolovat kvalifikovaným elektrikářem.
- Za provozu spotřebiče mohou mít přístupné povrchy vysokou teplotu.

### **Další bezpečnostní pokyny**

- Používejte generátor páry pouze k účelu, ke kterému je určen.
- Nikdy nedržte základnu generátoru pod kohoutkem.
- Při čištění nebo když se generátor páry nepoužívá, ho vždy odpojte od elektrického napájení.
- Nepoužívejte generátor páry s poškozeným kabelem nebo pokud byla žehlička upuštěna nebo je poškozená. Abyste se vyhnuli riziku úrazu elektrickým proudem, nedemontujte výrobek, ale požádejte Morphy Richards telefonicky o radu. Nesprávná zpětná montáž může způsobit riziko úrazu elektrickým proudem při používání generátoru páry.
- Bude-li třeba vyměnit síťový kabel generátoru páry nebo žehličky, zašlete spotřebič servisnímu oddělení Morphy Richards na adresu uvedenou na zadní straně.

### **Požadavky na napájení**

Zkontrolujte, zda napětí na výkonovém štítiku spotřebiče odpovídá síťovému napětí v domácnosti, které musí být střídavé.

Pokud zásuvky v domácnosti nevyhovují zástrčce dodané s tímto spotřebičem, zástrčka se musí odstranit a nahradit vhodným typem.

**VAROVÁNÍ: Dojde-li k poškození zástrčky odstraněné ze síťového kabelu, musí se zničit, protože zástrčka s odkrytým kabelem je po zapojení do zásuvky pod proudem nebezpečná.**

**VAROVÁNÍ: Tento spotřebič musí být uzemněný.**

### **Speciální pokyny**

- Jestliže váš generátor páry nefunguje, zkontrolujte následující body:





Byl nastaven regulátor teploty na požadovanou teplotu? Je zástrčka v zásuvce? Není samotná zástrčka nebo zásuvka vadná? (To zjistíte tak, že do zásuvky zapojíte jiný spotřebič.)

CZ

## Návod k použití

### Pokyny pro volbu teploty

Značky pro nastavování teploty na otočném voliči všech žehliček Morphy Richards odpovídají značkám v Mezinárodních předpisech pro značení v údržbě textilu.

Symbol				
		(120 °C max.) studená	(160 °C max.) teplá	(210 °C max.) horká
Polohy otočného ovladače	<b>Vůbec nežehlete</b>	●	●●	●●●
Tkanina		Nylon, acetáty, např. Acrilan triacetáty Olonu, e.g. Tricel/polyester	Vlna, kombinace polyesteru, např. polyester/bavlna	Bavlna, len Rayon, kombinace Rayonu, e.g. Rayon/len
Žehlení		Žehlete na rubu, je-li vyžadována vlhkost, použijte vlhkou látku (ne acetát)		Tkaniny vyžadující toto nastavení obvykle vyžadují parní žehlení pro silnou bavlnu, džínovinu atd.
Napařování		←—————→		

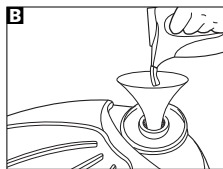
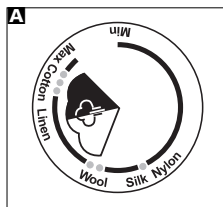

### Při každém použití generátoru

Při každém použití generátoru od studeného žehlení po napařování nastavte otočný regulátor na tři tečky a proměnný regulátor páry do střední polohy **A**.

Několik minut žehlete s tímto nastavením, potom upravte regulátor teploty a rychlost žehlení podle vašich požadavků.

Počáteční nastavení páry **A**.

### Součásti generátoru páry

#### Žehlička

- 1 Tlačítko páry
- 2 Otočný regulátor teploty
- 3 Žehlicí plocha
- 4 Světelný indikátor připravené žehličky
- 5 Napájecí kabel ze základní jednotky

#### Základní jednotka

- 6 Plnicí víko
- 7 Napájecí kabel
- 8 Síťový spínač
- 9 Indikátor doplňování (nádrž kotle)
- 10 Světelný indikátor připraveného kotle
- 11 Proměnný regulátor páry
- 12 Nálevka pro plnění

### Místo

Položte generátor páry vodorovně na odkládací desku žehlicího prkna (je-li dostatečně velká) nebo na žáruvzdorný podstavec ve stejné výšce jako žehlicí prkno nebo níže. Při žehlení a plnění kotle se vždy ujistěte, že generátor je na pevném povrchu.

### Příprava a plnění

- 1 Položte generátor na vodorovný povrch.
- 2 Ujistěte se, že generátor je odpojený a není natlakovaný.
- 3 Odšroubujte plnicí víko kotle a nalijte dovnitř 0,7 až 0,8 litru filtrované vody nebo neupravené vody z vodovodu **B**. Objem kotle se může mírně lišit, proto je do budoucna vhodně změřit, kolik vody se do něj vejde.

**DŮLEŽITÉ:** Vždy používejte dodanou nálevku, nekládejte kotel pod kohoutek.

**VAROVÁNÍ:** K doplňování nikdy nepoužívejte vodu z baterie, vodu obsahující jakékoliv látky, například škrob nebo cukr, ani rozmrzlou vodu z lednice.

- 4 Naplňte kotel; dávejte pozor, aby voda nepřetekla. Odstraňte veškerou nadbytečnou vodu.
- 5 Vraťte na kotel plnicí víko; našroubujte ho, ale nepřetahujte. Pokud plnicí víko píská, není dost utažené nebo nebylo správně nasazené. V takovém případě vypněte kotel, nechte ho vychladnout a potom správně nasadte plnicí víko.
- 6 Pokud generátor páry obsahuje vodu, dejte pozor, abyste ho nepřeplnili.

### Používání

- 1 Zapojte spotřebič do síťové zásuvky.

- Zkontrolujte, že indikátor zapnutí páry nesvítil.

- 2 Přepněte síťový spínač **6** do polohy "zapnuto"; rozsvítí se indikátor uprostřed spínače. Ujistěte se, že regulátor teploty žehlení **2** je správně nastaven podle materiálu, který žehlíte.

- 3 Otočte proměnný regulátor páry do střední polohy, jak je znázorněno na obrázku **C**. Nastavte otočný regulátor teploty **2** na tři tečky.

- 4 Nechte kotel asi čtyři minuty ohřívat. Až se rozsvítí indikátor připraveného kotle **10** a zhasne indikátor připravené žehličky **4** na žehličce, generátor bude připraven k použití.

- Během žehlení se budou indikátor připravené žehličky a indikátor připraveného kotle střídavě rozsvěcet a zhasínat.

Na textilu a oděvech by měly být pokyny pro žehlení. V opačném případě byste se měli řídit ukazatelem tkanin na otočném regulátoru na žehličce; nezapomeňte nejprve vyzkoušet teplotu žehlení na lemu oděvu nebo podobném místě. Pokud otočíte regulátor z horkého na chladnější nastavení, počkejte, dokud se teplota žehličky neustálí, a teprve poté pokračujte v žehlení.

- 5 Důležitá poznámka: Pokud se výrobek během žehlení náhodou vypne, regulační prvky kotle vyžadují přibližně 21/2 minuty pro nové nastavení, než bude možné pokračovat v žehlení s napařováním.

### Žehlení s napařováním

- 1 Ujistěte se, že jste správně naplnili kotel. Nechte kotel ohřát.
- 2 Podívejte se do přehledu nastavení teplot na str. 3 a na otočném regulátoru teploty vyberte polohu odpovídající tkanině, kterou budete žehlit. Rozsvítí se indikátor připravené žehličky **4** a ohřeje se žehlicí plocha. Než začnete žehlit, počkejte, dokud tento indikátor nezhasne a nerozsvítí se indikátor připraveného kotle na základní jednotce **10**.
- 3 Abyste získali páru, stiskněte a uvolněte tlačítko regulátoru páry **1**. Dalším stisknutím a uvolněním tlačítka zastavte páru.

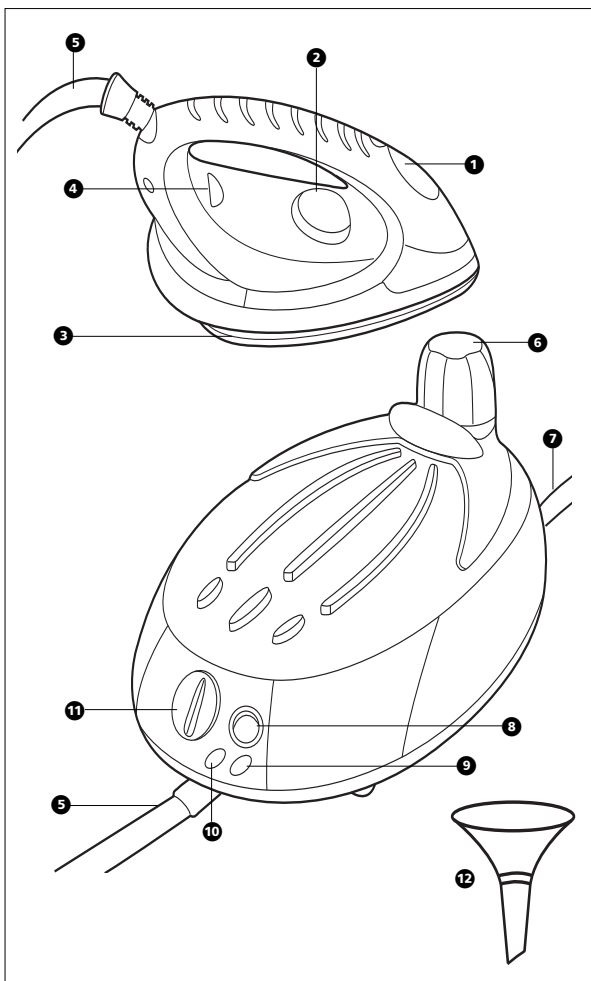
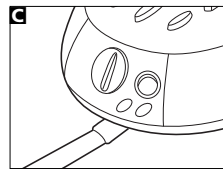

CZ

- Doporučuje se při každém použití žehličky stisknout tlačítko regulátoru páry mimo žehlicí prkno. Pak bude žehlička moci vypustit studenou vodu. Tento postup lze použít také v případě, že několik minut nepoužíváte páru.
  - Jinak byste měli nejprve žehlit na ručníku, aby absorboval veškeré nadbytečné kapky vody.
  - Krátkými výstřiky páry lze dosáhnout dokonalého vyžehlení.
  - Poznámka: Jestliže přepnete kotel, žehlicí plocha bude vypouštět kapky vody.
  - Množství páry lze měnit otočným regulátorem páry ❶.
- 1 Držte tlačítko páry ❶, dokud se žehlicí plochy nepřestane vycházet pára. Může to trvat několik minut, potom uvolněte tlačítko páry.
  - 2 Počkejte, dokud se nerozsvítí indikátor doplnění vody, potom dalším stisknutím tlačítka páry vypustíte veškerou zbytkovou páru.
  - 3 Vypněte spotřebič, odpojte ho od zásuvky a počkejte pět minut.
  - 4 Velmi pomalu odšroubujte plnicí víko kotle. Pokud uslyšíte unikat páru nebo víko píská, přestaňte šroubovat a počkejte, dokud neunikne všechna pára, potom pokračujte v pomalém odšroubovávání víka.
  - 5 Pomocí dodané nálevky pomalu doplňte do kotle vodu, ale dávejte pozor, abyste nepřelili.
  - 6 Našroubujte plnicí víko zpět a úplně ho utáhněte.
  - 7 Zapojte spotřebič do zásuvky. Počkejte, až se rozsvítí tlačítko připraveného kotle, což znamená, že pára je připravena k použití.

### **Pokud není pára**

- Chcete-li doplnit kotel během používání, viz pokyny na str. 6.
- Kotel byl neúmyslně vypnut a nové zapnutí bude trvat 21/2 minuty.

### **Žehlení nasucho**

- 1 Ujistěte se, že kotel je plný vody.
- 2 Přepněte síťový spínač ❸ na kotli do polohy ZAPNUTO.
- 3 Nastavte otočný regulátor teploty na žehliče ❷ na požadovanou hodnotu.
- 4 Počkejte, dokud nezhasne indikátor připravené žehličky ❹.
- 5 Žehlička je připravena k žehlení nasucho.

Poznámka: Stisknutím tlačítka páry ❶ se do žehličky vpustí pára; ujistěte se, že regulátor teploty na žehliče je nastaven do pásma páry.

### **Doplňování kotle**

- Když je nutné doplnit kotel, rozsvítí se indikátor doplnění vody ❸.

**VAROVÁNÍ: Dokud je kotel pod tlakem, nikdy neodšroubovávejte plnicí víko kotle.**

Následujícím postupem uvolněte tlak.

**VAROVÁNÍ: Když je spotřebič připojen k napájení a dokud je uvnitř kotle tlak, nikdy neodšroubovávejte plnicí víko kotle. Nikdy neodšroubovávejte plnicí víko během žehlení.**

- 8 **Až skončíte se žehlením, vždy vypněte regulátor páry ❶.**

### **Svislé napařování**

Držte žehličku ve svislé poloze jeden až dva centimetry od položky. Stiskněte tlačítko páry, tím vznikne svislý proud páry. Tato funkce je vhodná zejména k vytváření přehybů na zavěšených oděvech, závěsech, nástěnných čalounech atd.

Nenechávejte trvale stisknuté tlačítko regulátoru páry, postačí krátké výstřiky páry.

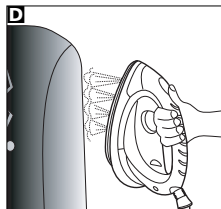

## Údržba

**DŮLEŽITÉ:** Kotel se musí vyplachovat po každých deseti až dvanácti použitíh. Pomůže to odstranit jakékoliv usazeniny a prodloužit životnost parního generátoru.

Vypláchněte kotel neupravenou vodou z vodovodu. Musíte generátor odpojit, nechat vychladnout a potom úplně vyprázdnit. Tento postup několikrát zopakujte.

### Čištění žehlicí plochy se zrcadlovým nebo nerezovým povrchem

Je-li vaše žehlička vybavena leštěnou zrcadlovou nebo nerezovou žehlicí plochou, postupujte podle následujících pokynů pro čištění:

- 1 Chcete-li udržet žehlicí plochu čistou a bez vodního kamene, doporučujeme použít některý ze všeobecně dostupných, jemných prostředků na čištění chrómu, stříbra nebo nerezové oceli.
  - Při použití jakéhokoliv prostředku na čištění žehlicí plochy se řiďte pokyny výrobce.
- 2 Při čištění roztavených umělých vláken se ujistěte, že nádrž na vodu je prázdná, a nastavte žehličku na tři tečky.
- 3 Přejedte žehličkou po čistém kusu bavlny, čímž se stáhnou zbytky z povrchu.

### Čištění vnějšího povrchu

Nechte žehličku vychladnout a otřete ji měkkou látkou zvlhčenou zředěným saponátem (např. na mytí nádobí), potom ji vysušte suchou látkou.

## Skladování

- 1 Ujistěte se, že generátor je zbaven tlaku; držte stisknuté tlačítko páry na žehličce, dokud nepřestane unikat pára.
  - Před vypnutím kotle se vždy ujistěte, že spínač páry je přepnutý do vypnuté polohy.
- 2 Odpojte generátor od sítě a nechte žehličku minimálně patnáct minut vychladnout. Žehlička musí být umístěna na odkládací desce.
- 3 Až bude kotel úplně vychladlý, vylijte z něj veškerou zbývající vodu.
- 4 Nyní lze žehličku společně s kotlem uložit.

## Linka podpory

Máte-li se svým spotřebičem jakékoliv problémy, bez váhání nám zavolejte.

S velkou pravděpodobností vám budeme moci poradit lépe než obchod, kde jste ho koupili.

Připravte si následující informace, aby mohl náš personál rychle vyřešit váš dotaz.

- Název výrobku
- Číslo výrobku uvedené na spodní straně spotřebiče.

Pro elektrické výrobky prodávané v Evropském společenství.

Elektrické výrobky se po skončení životnosti nesmí vyhazovat do domovního odpadu.

Nechte je recyklovat v příslušných zařízeních.

Informace o recyklaci v naší zemi si zjistěte od místních úřadů nebo prodejce.

CZ

## Dvouletá záruka

Musíte si uschovat stvrzenku od prodejce jako doklad o nákupu. Stvrzenku připevněte sešívačkou na zadní obal pro budoucí referenční účely.

Pokud se výrobek porouchá, poznamenejte si následující informace. Tato čísla najdete na podstavci výrobku.

Č. modelu                      Sériové č.

Všechny výrobky Morphy Richards procházejí před opuštěním továrny individuální kontrolou. V nepravděpodobném případě, že se prokáže závada, se musí výrobek do 28 dnů od data koupě vrátit do místa, kde byl zakoupen, aby se mohl vyměnit.

Pokud dojde k závadě po 28 dnech a do 24 měsíců od data původní koupě, musíte kontaktovat linku podpory a uvést číslo modelu a sériové číslo výrobku, nebo napsat společnosti Morphy Richards na uvedenou adresu. Můžete být požádáni o vrácení dokladu o koupi.

S výjimkou níže uvedených případů (viz Výjimky) bude vadný spotřebič obvykle během sedmi pracovních dnů od data přijetí opraven nebo vyměněn a odeslán zpět.

Pokud bude výrobek z jakéhokoliv důvodu během dvouleté záruční lhůty vyměněn, záruka na nový výrobek se bude počítat od data původní koupě. Proto je velmi důležité, abyste uschovali původní stvrzenku nebo fakturu s vyznačeným datem původní koupě.

Platnost dvouleté záruky na spotřebič je podmíněna používáním podle pokynů výrobce. Musí se například provádět pravidelná údržba spotřebičů.

## Výjimky

Společnost Morphy Richards nebude povinna opravit nebo vyměnit výrobek podle záručních podmínek v následujících případech:

- 1 Závada byla způsobena nebo zaviněna nevhodným, chybným nebo nedbalým používáním nebo používáním způsobem, který je v rozporu s doporučeními výrobce, nebo proudovými nárazy v síti či poškozením při přepravě.
- 2 Spotřebič byl napájen jiným napětím, než jaké je uvedeno na výrobku.
- 3 Došlo k pokusu o opravu jinými osobami než naším servisním personálem (nebo autorizovaným prodejcem).
- 4 Spotřebič se pronajímал nebo používal k jiným účelům než v domácnosti.
- 5 Společnost Morphy Richards neodpovídá za žádné opravy prováděné v záruční lhůtě.
- 6 Záruka se nevztahuje na žádné plastové filtry pro rychlovarné konvice a kávovary Morphy Richards.

Tato záruka nepropůjčuje žádná jiná než výše uvedená práva a nevztahuje se na žádné reklamace týkající se následných ztrát nebo škod. Tato záruka je nabízena jako další výhoda a nemá vliv na vaše zákonná práva spotřebitele.

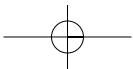
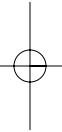
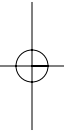

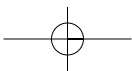
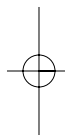
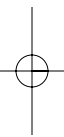

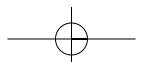
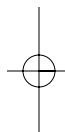
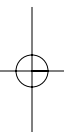



**GB** For electrical products sold within the European Community.  
At the end of the electrical products useful life it should not be disposed of with household waste. Please recycle where facilities exist. Check with your Local Authority or retailer for recycling advice in your country.

**CZ** Pro elektrické výrobky prodávané v Evropském společenství.  
Elektrické výrobky se po skončení životnosti nesmí vyhazovat do domovního odpadu. Nechte je recyklovat v příslušných zařízeních. Informace o recyklaci ve vaší zemi si zjistíte od místních úřadů nebo prodejce.

**GB** Morphy Richards products are intended for household use only.  
Morphy Richards has a policy of continuous improvement in product quality and design. The Company, therefore, reserves the right to change the specification of its models at any time.

The After Sales Division,  
Morphy Richards Ltd, Mexborough, South Yorkshire,  
England, S64 8AJ  
Helpline (office hours) UK 0870 060 2609  
Republic of Ireland 1800 409119

**CZ** Výrobky Morphy Richards jsou určeny pouze k použití v domácnostech.  
Morphy Richards usiluje o neustálé zdokonalování kvality a provedení.  
Proto si vyhrazuje právo kdykoliv změnit specifikace svých modelů.

**morphy richards®**